



**ROGUE**   
**ROGUE** e

**USER INSTRUCTION MANUAL & WARRANTY  
MANUAL DE INSTRUCCIONES Y GARANTÍA**

 **Ki** Mobility



# I. INTRODUCTION

## **Thank you for purchasing a Rogue XP or XPe wheelchair!**

Please do not use this wheelchair without first reading this entire manual. BEFORE riding, you should be trained in the safe use of this chair by an Assistive Technology Practitioner (ATP) or clinical professional.

If you have any questions or concerns about any aspect of this wheelchair, this manual, or the service provided by us or your retail supplier, please do not hesitate to contact us by telephone at:

715-254-0991

In writing at:

Ki Mobility  
5201 Woodward Drive  
Stevens Point, WI 54481  
U.S.A

Or via email at:

[sales@kimobility.com](mailto:sales@kimobility.com)

Or via our Authorized EU Representative:

James Leckey Design  
19C Ballinderry Road  
Lisburn  
BT28 2SA  
Phone: 0800 318265 (UK) or 1800 626020 (ROI)  
[www.leckey.com](http://www.leckey.com)



# II. TABLE OF CONTENTS

La Versión en Español comienza en la página 59

<b>I.</b>	<b>INTRODUCTION</b>	
<b>II.</b>	<b>TABLE OF CONTENTS</b>	
<b>III.</b>	<b>NOTICE - READ BEFORE USE</b>	
	A. Your Safety and Stability .....	4
<b>IV.</b>	<b>WARNINGS</b>	
	A. Signal Words.....	5
	B. General Warnings.....	6
	C. Positioning Belts .....	7
	D. Riding Your Wheelchair .....	8
	E. Power Drives.....	9
	F. Ascending Stairs .....	9
	G. Descending Stairs .....	9
	H. Transfers.....	10
	I. Your Wheelchair and the Environment.....	10
	J. Modifying your Wheelchair .....	11
	K. Wheelchair Stability .....	11
<b>V.</b>	<b>SET UP &amp; USE OF YOUR WHEELCHAIR</b>	
	A. Your Rogue XP & It's Parts .....	14
	B. Transit Use.....	15
	C. Height-Adjustable T-Arms .....	18
	D. Padded Swing-Away Adjustable Armrests .....	19
	E. Pediatric T-Arm Adjustment .....	20
	F. Armrest Warnings .....	21
	G. Center of Gravity Adjustment .....	21
	H. Wheel Camber .....	23
	I. Wheelbase Width Adjustment .....	24
	J. Setting Toe to Zero .....	25
	K. Replacing the Camber Tube.....	26
	L. Front Seat Height Adjustments.....	30
	M. Rear Seat Height Adjustment .....	31
	N. Caster Angle Adjustment.....	32
	O. Wheel Installation & Removal.....	33
	P. Adjusting the Footrest .....	34
	Q. Optional Angle Adjustable Footplate.....	35
	R. Folding Backrest .....	36
	S. Backrest Angle Adjustment .....	37
	T. Adjusting Backrest Height .....	39
	U. Adjusting, Removing and Replacing Backrest Release Cable for Width Growth.....	40

## II. TABLE OF CONTENTS

V.	Adjusting Backrest Position.....	41
W.	Replacing Adjustable Backrest Rigidizer Bar .....	42
X.	Wheel Locks .....	43
Y.	Growing Your Rogue XP in Width.....	44
Z.	Anti-Tips .....	45
AA.	Cushion Installation .....	46
BB.	Upholstery Fabric .....	47
CC.	Adjusting and/or Growing Seat Upholstery .....	47
DD.	Rogue XP Standard 5th Wheel (Optional).....	49
EE.	Rogue XP Dynamic 5th Wheel (Optional).....	50
FF.	Inserting Growth Spacer into Cross Tube.....	52
<b>VI.</b>	<b>MAINTENANCE</b>	
A.	Inspecting Your Rogue XP Wheelchair .....	53
B.	Cleaning Your Rogue XP Wheelchair.....	55
C.	Storage.....	55
<b>VII.</b>	<b>WARRANTY .....</b>	<b>56</b>

# III. NOTICE - READ BEFORE USE

## A. Your Safety and Stability

Ki Mobility manufactures many different wheelchairs that might meet your needs. You should consult an Assistive Technology Professional when selecting which model would best meet your particular requirements and how the wheelchair should be set up and adjusted. Final selection of the type of wheelchair, options and adjustments rests solely with you and your medical professional. The options you choose and the set-up and adjustment of the wheelchair have a direct impact on its stability. Factors to consider that affect your safety and stability are:

- a. Your personal abilities and capabilities including strength, balance and coordination.
- b. The types of hazards and obstacles you might encounter during your day.
- c. The specific dimensions, options and set up. In particular, the seat height, seat depth, seat angle, back angle, size and position of the rear wheels and size and position of the front casters. Any change to any of these items will change the stability of your wheelchair. You should only make changes after consulting with a qualified professional.

# IV. WARNINGS

## A. Signal Words

Within this manual you will find what are referred to as “Signal” words. These words are used to identify and convey the severity of varying hazards. Before using this chair you, and each person who may assist you, should read this entire manual. Please note the Signal word and consider any warnings, cautions or dangers. Make sure to follow all instructions and use your chair safely. The Signal word refers to a hazard or unsafe practice that may cause severe injury or death to you or to other persons. The “Warnings” are in three main categories, as follows:

**DANGER**– Danger indicates an imminently hazardous situation which, if not avoided, will result in serious injury or death.

**WARNING** – Warning indicates a potentially hazardous situation which, if not avoided, could result in serious injury or death.

**CAUTION**– Caution indicates a potentially hazardous situation which, if not avoided, could result in injury or damage to your wheelchair.

These signal words will be placed throughout the manual, where appropriate to highlight the hazardous situation. Refer to the following list for hazardous situations that will apply to the general use of this wheelchair.

## IV. WARNINGS

### B. General Warnings

#### **WARNING**

**WARNING:** Do not exceed the weight limit of 200 pounds for the Rogue XP. This is the combined weight of user and all items carried. Exceeding the weight limit can cause damage to your chair or increase the likelihood of a fall or tip back resulting in severe injury or death to the user or others.

#### **DANGER**

**DANGER:** Do not use this chair for weight training. The movement of the additional weight will alter the center of gravity of the wheelchair increasing the likelihood of a tip-over which can cause damage to your chair or cause severe injury or death to the user or others.

#### **WARNING**

**WARNING:** If your wheelchair is equipped with inflatable tires, make sure the tires have been inflated to the correct tire pressure as indicated on the side wall of the tire. Your wheelchair provider can determine if you have inflatable tires. Using your wheelchair without properly inflated tires can have an effect on the stability of the wheelchair causing it to tip over resulting in death or injury to the user or others.

#### **DANGER**

**DANGER:** Do not attempt to push your wheelchair up or down ramps or traverse across a slope of greater than 9 degrees. This is dangerous and increases the likelihood of a fall or tip back resulting in severe injury or death to the user or others.

#### **WARNING**

**WARNING:** Do not attempt to push your wheelchair up an incline that is slick or coated with ice, oil or water. This can cause an unstable situation resulting in death or injury to the user or others.

#### **DANGER**

**DANGER:** Do not lean over the side or back of the wheelchair to extend your reach. This may cause you to fall out of the wheelchair or the wheelchair to tip over resulting in injury or death.



# IV. WARNINGS

## B. General Warnings

### **DANGER**

**DANGER:** Do not attempt to lift the wheelchair by holding on to removable parts such as the arms or footrests. Only lift the wheelchair by holding on to the frame. This may cause a fall or loss of control and result in serious injury or death.

### **CAUTION**

**CAUTION:** Do not over tighten the bolts and hardware that attaches various components together on the frame. This could cause serious damage and affect the safety and durability of the wheelchair.

## C. Positioning Belts

Positioning belts are designed to assist with proper positioning within the wheelchair. They are not designed as seat belts. Use positioning belts **ONLY** to help support the user's posture. Misuse of positioning belts may cause severe injury to or death of the user.

- Ensure the user does not slide underneath the positioning belt in the wheelchair seat. If this occurs, the user's breathing may be hampered causing death or serious injury.
- The positioning belt should have a snug fit; tight enough to hold their position, but not so tight as to restrict breathing. You should be able to slide your hand between the positioning belt and the user.
- **NEVER** Use Positioning Belts:
  - a. As a restraint. A restraint requires a doctor's order.
  - b. On a user who is unconscious.
  - c. As an occupant restraint in a motor vehicle. A positioning belt is not designed to replace a seat belt that is attached to the frame of a vehicle, which would be required of an effective seat belt. During a sudden stop, with the force of the stop, the user would be thrown forward. Wheelchair seat belts will not prevent this, and further injury may result from the belts or straps.

### **DANGER**

**DANGER:** Failure to comply with the instruction above could result in serious injury or death.

## IV. WARNINGS

### D. Riding Your Wheelchair

Your chair is designed for use on solid, flat surfaces such as concrete, asphalt and flooring. Use caution if you push your wheelchair on a wet or slick surface.

#### **WARNING**

**WARNING:** Do not push your chair in sand, loose soil or over rough terrain. This may cause a loss of stability and result in a fall or loss of control and cause serious injury or death.

#### **DANGER**

**DANGER:** In most states, wheelchairs are not legal for use on public roads. If you find you must push on a public road, be alert to the danger of motor vehicles. Use of a wheelchair on a public road can cause serious injury or death.

#### **WARNING**

**WARNING:** Obstacles and road hazards (such as potholes and broken pavement) can damage your chair and may cause a fall, tip-over or loss of control. Failure to comply with this instruction could result in serious injury or death.

#### **DANGER**

**DANGER:** Do not ride your wheelchair on an escalator. Use of a wheelchair on an escalator can cause serious injury or death.

To minimize these risks:

- 1) Keep a lookout for danger-scan the area well ahead of your chair as you ride.
- 2) Make sure the floor areas where you live and work are level and free of obstacles.
- 3) Remove or cover threshold strips between rooms.
- 4) Install a ramp at entry or exit doors. Make sure there is not a drop off at the bottom of the ramp.
- 5) To Help Correct Your Center of Balance:
  - a. Lean your upper body **FORWARD** slightly as you go **UP** over an obstacle.
  - b. Press your upper body **BACKWARD** as you go **DOWN** from a higher to a lower level.
- 6) If your chair has anti-tip tubes, lock them in place before you go UP over an obstacle.
- 7) Keep both of your hands on the handrims as you go over an obstacle.
- 8) Never push or pull on an object (such as furniture or a doorjamb) to propel your chair.
- 9) Do not operate your wheelchair on roads, streets or highways.
- 10) Do not attempt to push over obstacles without assistance.

## IV. WARNINGS

### E. Power Drives

Ki Mobility does not recommend the installation of power drive systems on any Rogue XP wheelchair.

Rogue XP wheelchairs have not been designed or tested as power wheelchairs. If you add a power drive system to a Rogue XP wheelchair, be sure the manufacturer of the power drive system has validated and approved the combination of the power drive system and Rogue XP wheelchair as safe and effective.

#### **WARNING**

**WARNING:** Use of a power drive system that has not been properly validated could result in serious injury or death.

### F. Ascending Stairs

- Have at least two people, who have sufficient strength and skill to handle the weight of the user and wheelchair, assist when trying to go up a set of stairs in this wheelchair.
- Move the wheelchair and user backwards up the stairs.
- Position one person behind the user, one person in front. The person in front must hold onto a non-removable part of the wheelchair.
- The rear attendant tilts the chair back and they both lift together. Take one step at a time.
- This may require the anti-tips be flipped up or removed. Make sure the anti-tips are reattached or flipped back down before using the wheelchair.

#### **DANGER**

**DANGER:** Failure to comply with the instructions above could result in serious injury or death.

### G. Descending Stairs

- When descending a set of stairs the user should be facing forward.
- A person behind the user, who has sufficient strength and skill to handle the weight of the user and the wheelchair, should tilt the chair backward and let the chair down the stairs one step at a time on the rear wheels.
- This may require that anti-tips be flipped up or removed. Make sure the anti-tips are reattached or flipped back down before using the wheelchair.

#### **DANGER**

**DANGER:** Failure to comply with the instructions above could result in serious injury or death.

## IV. WARNINGS

### H. Transfers

A transfer requires good balance and stability. You should receive training from your therapist before attempting to do a transfer on your own.

- Before transferring out of your wheelchair every caution should be taken to reduce the gap between the two surfaces.
- Engage the wheel locks to lock the rear wheels.
- Rotate the casters forward to increase the wheelbase of the wheelchair.
- Remove or swing away the footrests.
- Have someone assist you unless you are well experienced in transfers.

It is dangerous to transfer on your own. It requires good balance and agility. Be aware there is a point during every transfer when the wheelchair seat is not below you.

#### **WARNING**

**WARNING:** Failure to comply with the instructions above may cause a fall or loss of control, which may result in serious injury or death.

### I. Your Wheelchair and the Environment

- Your wheelchair is made of many different materials including metal and fabric. Exposure to water or excessive moisture may cause the metal in the wheelchair to rust or corrode and the fabric to tear. Dry your chair as soon as possible if exposed to water.
- **DO NOT USE YOUR WHEELCHAIR IN A SHOWER, POOL OR BODY OF WATER.** This will cause your wheelchair to rust or corrode and eventually fail.
- Do not operate your wheelchair in sand. Sand can get into the wheel bearings and moving parts. This will cause damage and eventually will cause the wheelchair to fail.
- Make sure any ramp, slope or curb cut you may attempt to ride on is compliant with ADA guidelines. Riding across, up or down any slope that is too great may cause a loss of stability.

ADA Guidelines and more information about accessible design are available at:  
<http://www.ada.gov/>

#### **WARNING**

**WARNING:** Failure to comply with the instructions above may cause a fall or loss of control, which may result in serious injury or death.

## IV. WARNINGS

### J. Modifying your Wheelchair

Your wheelchair was engineered and manufactured under strict design controls. An integral part of this process is ensuring the various components work together correctly; they have been tested to various standards to ensure quality and are approved to work together.

**YOU SHOULD NOT CHANGE, ADD OR REMOVE COMPONENTS OR OTHERWISE MODIFY THIS WHEELCHAIR. NO ONE SHOULD MODIFY THIS WHEELCHAIR EXCEPT BY ASSEMBLING APPROVED OPTIONS. THERE ARE NO APPROVED OPTIONS THAT INVOLVE DRILLING OR CUTTING THE FRAME BY ANYONE OTHER THAN A TRAINED KI MOBILITY ASSOCIATE.** Contact Ki Mobility or an authorized Ki Mobility supplier before adding any accessories or components not provided by Ki Mobility.



**DANGER:** Failure to comply to these instructions may cause the wheelchair to fail and result in serious injury or death.

### K. Wheelchair Stability

To ensure proper stability of your wheelchair, you must make sure the center of gravity and the wheelchairs base of support is correct for your balance and abilities. Many factors can affect these two elements;

- Seat height
- Seat depth
- Back angle
- Size and position of rear wheels
- Size and position of front casters
- Any seating system components

Generally, the most important factor is the position of the rear wheels for rearward stability. There are other actions than can have an adverse effect on your stability. You should consult with your wheelchair provider and clinicians familiar with your needs and capabilities in determining how this affects your use.



**WARNING:** Moving the rear wheels forward increases the likelihood of the wheelchair tipping backwards. Make small adjustments and proceed slowly until you learn the new balance point of your wheelchair. Failure to comply with the instruction above could result in serious injury or death.



**WARNING:** The farther rearward you place the front casters the greater the likelihood of the wheelchair tipping forwards. If possible, have your casters mounted forward and whenever doing a static activity which involves shifting your weight, rotate the casters forward to increase your wheel base. Failure to comply with this instruction above could result in serious injury or death.

## IV. WARNINGS

### K. Wheelchair Stability

#### **WARNING**

**WARNING:** Always have a qualified technician set up your wheelchair with the accessories you plan to use daily.

Changes to how you sit or changes in your weight require your chair to be readjusted by a qualified technician. Always use anti-tips while you acclimate to any changes in your chair set up. Failure to comply with the instruction above could result in serious injury or death.

#### **WARNING**

**WARNING:** Changes to your Center of Gravity during your daily activities may occur many times a day, changing and affecting the stability of your wheelchair. You should be aware of these activities and take precautions to minimize the risk of a fall. Failure to comply with the instruction above could result in serious injury or death.

#### **WARNING**

**WARNING:** Dressing in your wheelchair produces movements and momentary positions that can reduce stability. Ensure that your anti-tips are in place and rotate your casters forward. Failure to comply with the instruction above could result in serious injury or death.

#### **WARNING**

**WARNING:** Be very careful when reaching for objects if this movement requires you to shift in your seat. This changes your center of gravity. Ensure that your anti-tips are in place. Failure to comply with the instruction above could result in serious injury or death.

#### **WARNING**

**WARNING:** Pushing up an incline shifts your center of gravity rearward and can reduce stability. Ensure your anti-tips are in place. Failure to comply with the instruction above could result in serious injury or death.

#### **WARNING**

**WARNING:** If attempting a wheelie to get over a curb or obstacle, ensure your anti-tips are in place and lean forward. Do not attempt a wheelie unless you have been trained and always have an attendant behind you to provide assistance if needed. Failure to comply with the instruction above could result in serious injury or death.

## IV. WARNINGS

### K. Wheelchair Stability

#### **WARNING**

WARNING: Placing items on the back or front of your wheelchair, such as a backpack or briefcase, alters the balance and center of gravity of the wheelchair. Since the weight of these items can vary greatly at each use do not assume you are accustomed to the balance point. Failure to comply with the instruction above could result in serious injury or death.

BE AWARE THAT CARRYING HEAVY OBJECTS ON YOUR WHEELCHAIR CAN HAVE AN ADVERSE EFFECT ON THE BALANCE WHICH MAY CAUSE A TIP-OVER WHICH MAY RESULT IN SERIOUS INJURY OR DEATH TO THE USER.

#### **WARNING**

WARNING: Ensure your anti-tips are in place. You should discuss how you plan to use your wheelchair or any changes you are planning with your clinician. Failure to comply with this instruction may create a potential hazardous situation which, if not avoided, could result in serious injury or death.

# V. SET UP & USE OF YOUR WHEELCHAIR

## A. Your Rogue XP & It's Parts

1. Inspect and maintain this chair. See *MAINTENANCE* on page 53.
2. If you detect a problem, make sure to service or repair the chair before use.
3. Have a complete inspection, safety check and service of your chair performed by an authorized supplier annually.

### **⚠ WARNING ⚠**

**WARNING:** Failure to read or comply with these instructions may result in damage to your wheelchair, a fall, or loss of control causing severe injury to the user or others.





# V. SET UP & USE OF YOUR WHEELCHAIR

## B. Transit Use

It is always safest to transfer out of your wheelchair onto a seat in a motor vehicle with appropriate seat and shoulder belts. **Never use this wheelchair as a seat in a motor vehicle unless it has been equipped with the Transit Option.**

The Rogue XP Series wheelchair equipped with the Transit Option has been tested to and passed the **RESNA WC-4:2012, Section 19: Wheelchairs used as seats in motor vehicles and ISO 7176-19:2008 Wheelchairs -- Part 19: Wheeled mobility devices for use as seats in motor vehicles.** RESNA and ISO standards are designed to test the structural integrity of the wheelchair as a seat for use in a motor vehicle. These standards are also designed to create compatibility with Wheelchair Tie-down and Occupant Restraint Systems (WTORS).

Not all configurations of the Rogue XP Series wheelchairs are compatible with the Transit Option. Ki Mobility manages the configuration and does not offer the Rogue XP Series wheelchair except in compatible configurations. If you make changes to your Rogue XP Series wheelchair after you receive it, you should contact your wheelchair provider or Ki Mobility to make sure it is appropriate to continue to use your wheelchair as a seat in a motor vehicle.

If your Rogue XP Series wheelchair is equipped with the Heavy Duty Option and the Transit Option you should not use it as a seat in a motor vehicle if you weigh more than 200 lbs.

Aftermarket seating may have replaced the original equipment seat and back support designed and tested as part of the Transit Option. Your wheelchair provider should tell you if the seating they provided is original equipment or replacement aftermarket seating. A complete system of wheelchair frame, seating, **Wheelchair Tie-down and Occupant Restraint Systems** and a properly equipped motor vehicle, that have all complied with the standards mentioned in this section, should be in place before using a Rogue XP Series wheelchair equipped with the Transit Option as a seat in a motor vehicle.

When using your wheelchair as a seat in a motor vehicle you should always observe the following instructions:

- The rider must be in a forward-facing position.
- The rider and all items carried must not weigh more than 200 lbs.
- Backpacks and pouches should be removed and secured separately in the motor vehicle. In the event of an accident these items can become dangerous projectiles, which may injure or kill you or other occupants of the motor vehicle.
- The rider must use a Wheelchair Tie-down and Occupant Restraint System that complies with **RESNA WC-4:2012, Section 18: Wheelchair tie-down and occupant restraint systems for use in motor vehicles or ISO 10542-1:2012 Technical systems and aids for disabled or handicapped persons -- Wheelchair tie-down and occupant-restraint systems -- Part 1: Requirements and test methods for all systems.**
- Attach wheelchair tie-downs to the four securement points (two front, two rear) on the Rogue XP Series wheelchair with the Transit Option (Fig. 1) in accordance with the wheelchair tie-down manufacturer's instructions and **RESNA WC-4:2012, Section 18 or ISO 10542-1:2012 - Part 1.**
- Attach occupant restraints in accordance with the occupant restraint manufacturer's instructions and **RESNA WC-4:2012, Section 18 or ISO 10542-1:2012, Part 1.**

# V. SET UP & USE OF YOUR WHEELCHAIR

## B. Transit Use

- Use of lap belts, chest straps, shoulder harnesses, any other positioning strap system or positioning accessory should not be used, or relied on as an occupant restraint, unless it is marked as such by the manufacturer in accordance with **RESNA WC-4:2012, Section 18 or ISO 10542-1:2012, Part 1.**

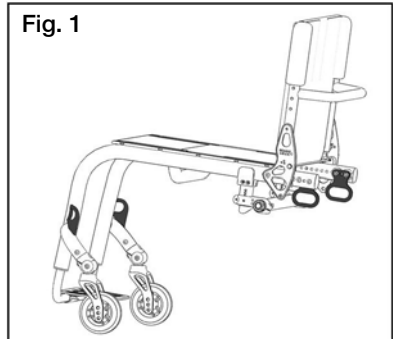

- Use of headrests, lateral supports or other positioning accessories should not be used, or relied on as an occupant restraint, unless it is marked as such by the manufacturer in accordance with **RESNA WC-4:2012, Section 18 or ISO 10542-1:2012, Part 1 or RESNA WC-4:2012, Section 20: Wheelchair seating systems for use in motor vehicles or ISO 16840-4:2009 Wheelchair seating -- Part 4: Seating systems for use in motor vehicles.**
- After being fitted and adjusted, the top of the original equipment back upholstery should be within 3 inches of the top of your shoulder.
- Any aftermarket seating should be tested to comply with **RESNA WC-4:2012, Section 20 or ISO 16840-4:2009 - Part 4.**
- Attach the seating to the wheelchair frame in accordance with the seating manufacturer's instructions and **RESNA WC-4:2012, Section 20 or ISO 16840-4:2009 - Part 4.**
- Use of lap belts, chest straps, shoulder harnesses, any other positioning strap system or positioning accessory should not be used, or relied on as an occupant restraint, unless it is marked as such by the seating manufacturer in accordance with **RESNA WC-4:2012, Section 20 or ISO 16840-4:2009 - Part 4.**
- Use of headrests, lateral supports or other positioning accessories should not be used, or relied on as an occupant restraint, unless it is marked as such by the seating manufacturer in accordance with **RESNA WC-4:2012, Section 20 or ISO 16840-4:2009 - Part 4.**
- Aftermarket accessories such as trays, oxygen tank holders, oxygen tanks, IV poles, back packs, pouches and other items not manufactured by Ki Mobility should be removed and secured separately in the motor vehicle. In the event of an accident, these items can become dangerous projectiles which may injure or kill you or other occupants of the motor vehicle.
- If the wheelchair has been involved in an accident, you should not continue to use it, as it may have suffered fatigue that may not be visible.

# V. SET UP & USE OF YOUR WHEELCHAIR

## B. Transit Use



**DANGER:** Failure to comply with transit use instructions, on pages 15 and 16, could result in severe injury or death!

**NOTE:** To obtain copies of RESNA or ISO standards please contact the standards organizations below:

### **RESNA**

1700 North Moore St., Suite 1540  
Arlington, VA 22209  
Phone: 703-524-6686  
Fax: 703-524-6630  
Email: [technicalstandards@resna.org](mailto:technicalstandards@resna.org)

### **ANSI/RESNA Standards:**

#### **RESNA WC-4:2012, Section 18:**

Wheelchair tie-down and occupant restraint systems for use in motor vehicles.

#### **RESNA WC-4:2012, Section 19:**

Wheelchairs used as seats in motor vehicles.

#### **RESNA WC-4:2012, Section 20:**

Wheelchair seating systems for use in motor vehicles.

### **International Organization for Standardization (ISO)**

ISO Central Secretariat  
1, ch. de la Voie-Creuse  
CP 56  
CH-1211 Geneva 20 Switzerland  
Phone: +41 22 749 01 11  
Fax: +41 22 733 34 30  
Email: [central@iso.org](mailto:central@iso.org)

### **ISO Standards:**

#### **ISO 10542-1:2012 Technical systems and aids for disabled or handicapped person -- Wheelchair tie-down and occupant-restraint systems -- Part 1:**

Requirements and test methods for all systems.

#### **ISO 16840-4:2009 Wheelchair seating -- Part 4:**

Seating systems for use in motor vehicles.

#### **ISO 7176-19:2008 Wheelchairs -- Part 19:**

Wheeled mobility devices for use as seats in motor vehicles.

# V. SET UP & USE OF YOUR WHEELCHAIR

## C. Height-Adjustable T-Arms

### 1. Installation

- a. Slide the outer armpost into the receiver mounted to the wheelchair frame.
- b. The armrest will automatically lock into place. Check to make sure the locking lever is as shown (Fig. 2:C).

### 2. Height Adjustment

- a. Rotate release lever (Fig. 2:A).
- b. Slide armrest pad up or down to desired height.
- c. Return lever to locked position against arm post.
- d. Push arm pad until upper arm post locks firmly into place. Check to make sure the locking lever is shown (Fig. 2:A).

### 3. Removing Armrest

- a. Squeeze release lever (Fig. 2:B) and remove the armrest.

### 4. Replacing Armrest

- a. Slide armrest back into receiver.
- b. The armrest should lock back into place.

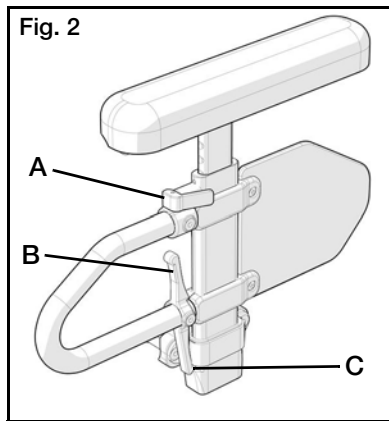

**⚠ DANGER ⚠**

**DANGER:** Failure to comply with the instructions above may result in the armrest accidentally disconnecting from the wheelchair and result in a fall or loss of control and may cause serious injury or death.

**⚠ DANGER ⚠**

**DANGER:** Never attempt to lift the chair by the armrests; they may break or disconnect resulting in a fall or loss of control and may cause serious injury or death.

# V. SET UP & USE OF YOUR WHEELCHAIR

## D. Padded Swing-Away Adjustable Armrests

### 1. Installation

- a. Slide armrest into receiver tube on rear of frame.  
Ensuring the pin engages the receiver.

### 2. Swinging Away

- a. Lift armrest up until pin disengages from receiver and rotate to the side.

### 3. Removing Armrest

- a. Pull armrest straight out of receiver.

### 4. Adjusting Arm Height

- a. Remove armrest from receivers.
- b. From inside of backrest mount, remove 6mm screw (Fig. 3:A) and remove threaded barrel (Fig. 3:B).
- c. Select desired height and replace threaded barrel (Fig. 3:B).
- d. Reinsert 6mm screw (Fig. 3:A) into threaded barrel and tighten.
- e. Reinsert arm into receiver.
- f. Retighten 6mm screw (Fig. 3:A).
- g. Repeat on other armrest.

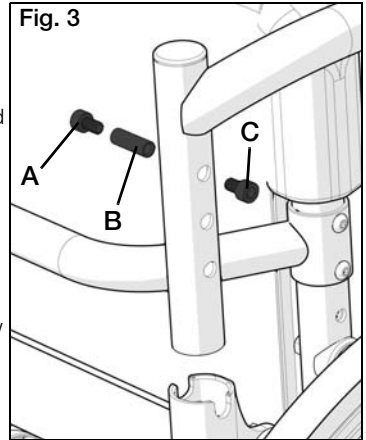

### 5. Adjusting Receiver Angle

- a. From inside of backrest mount, loosen 6mm screw (Fig. 4:A) and remove M5 screw (Fig. 4:B). You can now adjust armrest to desired angle.
- b. Once desired armrest angle is achieved realign holes in pivot bracket (Fig. 4:C).
- c. Reinsert M5 screw (Fig. 4:B) through locating holes and tighten.
- d. Retighten 6mm screw (Fig. 4:A).

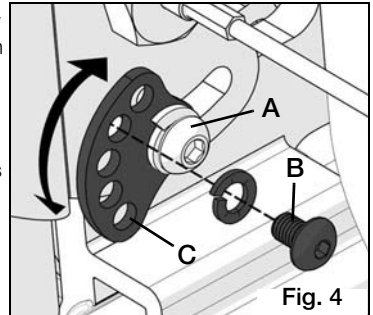

## ⚠ DANGER ⚠

**DANGER:** These arms offer only a lock against rotation and are designed to bear a downward force only. They will remove completely if pulled up on and cannot be used to lift or otherwise handle the chair. Failure to comply with the instructions above may result in the armrest accidentally disconnecting from the wheelchair and result in a fall or loss of control and may cause serious injury or death.

# V. SET UP & USE OF YOUR WHEELCHAIR

## E. Pediatric T-Arm Adjustment

### 1. Installation

- a. Slide armrest post into receiver on side frame. Ensuring the pin in lever engages the receiver (Fig. 5).

### 2. Removing Armrest

- a. Push lever (Fig. 6:A) in towards side guard panel to release pin from receiver.
- b. Pull armrest straight out of receiver.

### 3. Adjusting Arm Height in Receiver

- a. Remove armrest from chair.
- b. Remove two 6mm screws from side guards (Fig. 7:A).
- c. Remove M4 screw (Fig. 7:B) from side guard post stop through side guard post but do not pull entirely out. Screw can stay in the lever assembly. Repeat on other arm.
- d. Reset the post stop and lever assembly on side guard post to desired position. Retighten M4 screw (Fig. 7:B). Repeat on other arm.
- e. Place side guard in desired position and replace two 6mm screws (Fig. 7:A) to secure side guard in place. Tighten two 6mm screws. Repeat on opposite arm.
- f. Replace armrest assemblies into receiver (Fig. 5).

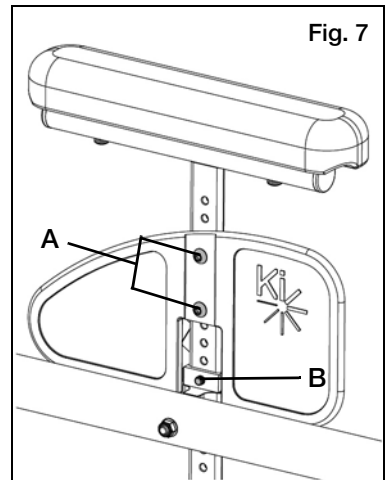
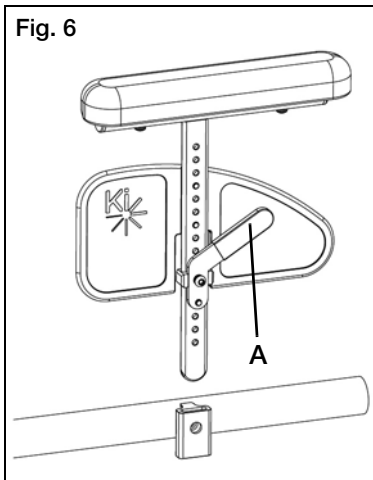
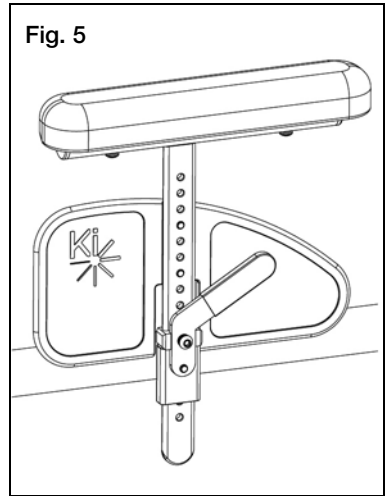

# V. SET UP & USE OF YOUR WHEELCHAIR

## F. Armrest Warnings

- All Ki Mobility armrests are designed to detach from the chair and will not bear the weight of this chair.
- NEVER lift this chair by its armrests. The armrests will release and the user may fall.
- Lift this chair only by non-detachable parts of the main frame.

### **⚠ WARNING ⚠**

**WARNING:** Failure to heed these instructions may result in a fall, tip-over or loss of control causing severe injury to the user or others.

## G. Center of Gravity Adjustment

*The most important adjustment on your Rogue XP wheelchair is the position of the rear axle.*

You can adjust your center of gravity by moving the two camber mount clamps (Fig. 8:A) forward or rearward on the seat tube (Fig. 8:B).

Moving the camber mount clamps forward shortens the wheelbase and lightens the front end, making your chair more maneuverable. Moving the camber mounts rearward makes the chair more stable and less likely to tip over rearward.

**NOTE:** Changes to the center of gravity may affect the rear seat height (see *Rear Seat Height Adjustment* on page 31), toe-in / toe-out of the rear wheels (see *Setting Toe to Zero* on page 25) and the squareness of the casters (see *Caster Angle Adjustment* on page 32). If you change your center of gravity position, readjust all of these settings if necessary.

**NOTE:** Adjusting your chair's center of gravity will require readjusting the location of the wheel locks (if provided). See *Wheel Locks* on page 43 for instructions on adjusting the wheel locks.

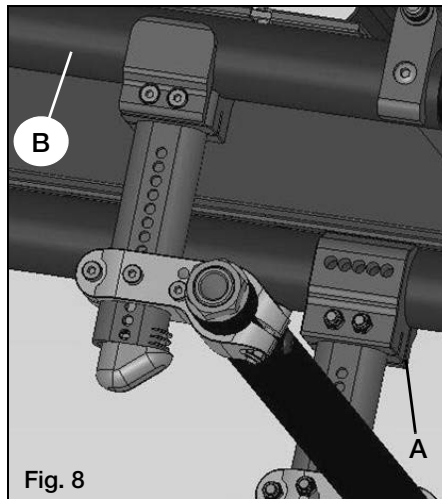

# V. SET UP & USE OF YOUR WHEELCHAIR

## G. Center of Gravity Adjustment

To adjust the center of gravity location:

- a. Remove both rear wheels.
- b. Loosen the two screws (Fig. 9:C) and nuts that secure the camber mounts (Fig. 9:A and B) to the seat tubes on each side of the frame.
- c. Grasp both sides of the camber tube and move the camber mounts forward or rearward along the seat tube, aligning holes on frame with holes on camber mount (Fig. 9:D).
- d. Make sure the mounts on both sides of the frame are adjusted equally on both sides of the frame before reinserting screws and nuts. Tighten until secure.
- e. Once the camber mount clamps are secured, attach the rear wheels, occupy the chair and maneuver it with a spotter to get a feel for the new adjustment.

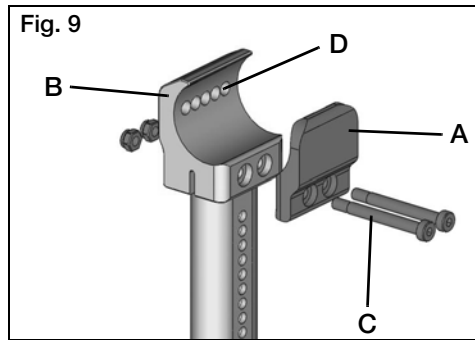

### ⚠ WARNING ⚠

**WARNING:** The more you move your rear wheels forward, the more likely your chair will tip over backwards. Always make adjustments in small increments and check the stability of your chair with a spotter to prevent a tip over. We recommend that you use anti-tip tubes until you adapt to the change and are sure you are not at risk to tip over.

### ⚠ DANGER ⚠

**DANGER:** Failure to heed these warnings may cause serious injury or death.



# V. SET UP & USE OF YOUR WHEELCHAIR

## H. Wheel Camber

Wheel camber, shown as an angular relationship (Fig. 10) and (Fig. 11), provides greater side-to-side stability due to the increased width and angle of the wheelbase. It also allows for quicker turning and greater access to the top of the handrims.

Wheel camber is determined by pairs of interchangeable camber adapters (Fig. 12:B) which are available from your authorized supplier in 0°, 2°, 4°, 6°, and 8° angles.

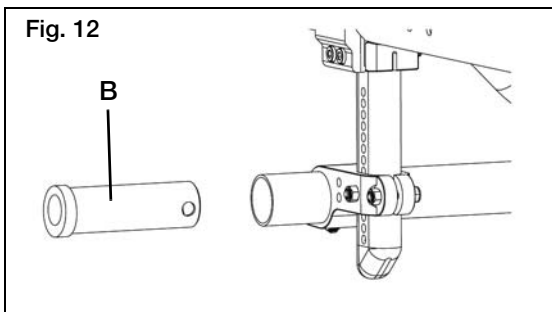
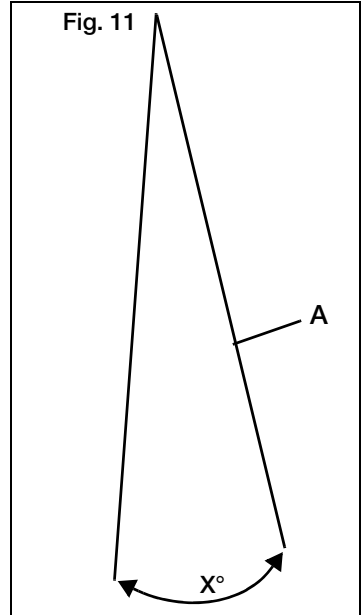
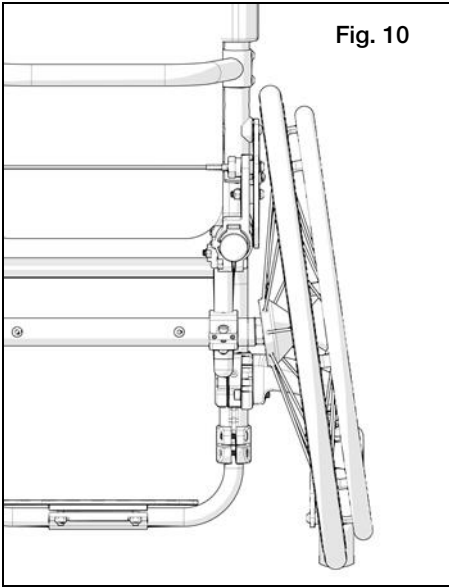

# V. SET UP & USE OF YOUR WHEELCHAIR

## I. Wheelbase Width Adjustment

Adjusting the wheelbase width allows the rider the option to move the wheels closer or further away from the hips. It also compensates for camber adjustment and gives the proper wheel spacing to maximize pushing efficiency.

Adjust the wheelbase width:

1. Loosen the nut (Fig. 13:A) with a 24mm wrench and turn the threaded axle sleeve (Fig. 13:B) in or out to the desired width.
2. Retighten nut.
3. Repeat on opposite side.

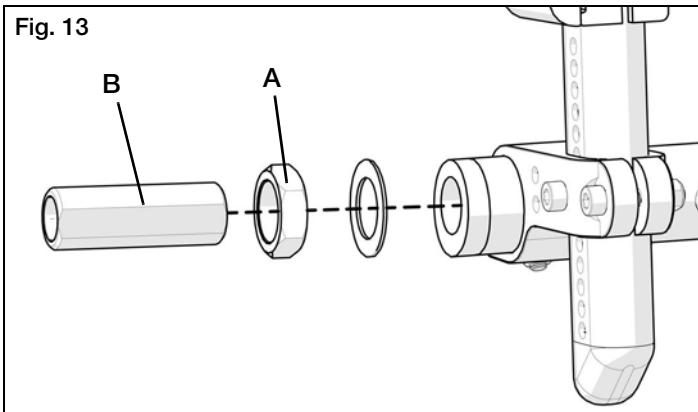

# V. SET UP & USE OF YOUR WHEELCHAIR

## J. Setting Toe to Zero

**NOTE:** A wheelchair equipped with 0° camber adapter cannot have a toe-in-toe-out condition. This adjustment is only required when using 2°, 4°, 6° and 8° camber adapters.

Toe refers to how well the rear wheels of the chair are aligned relative to the ground. It affects how well the chair will roll. Drag or rolling resistance is optimally minimized when the wheel toe is set to zero.

Setting the toe to zero:

1. Loosen the two cap screws (Fig. 14:A) (1 per side) that secure the camber tube clamp. Then loosen set screws (Fig. 14:E), 2 per side.
2. Rotate the camber tube (Fig. 14:C) until the screws (Fig. 14:D) that secure the camber adapters are level with the ground. The toe is now set at zero.
3. Before tightening the screws (Fig. 14:A and B), make certain that the camber tube is centered left-to-right relative to the wheelchair frame. There should be an equal gap on both sides or none at all.
4. Tighten one screw to 80 in/lb (Fig. 14:A) then tighten the screw on the opposite side to 80 in/lbs.
5. Tighten set screws (Fig. 14:B) until securely in place.

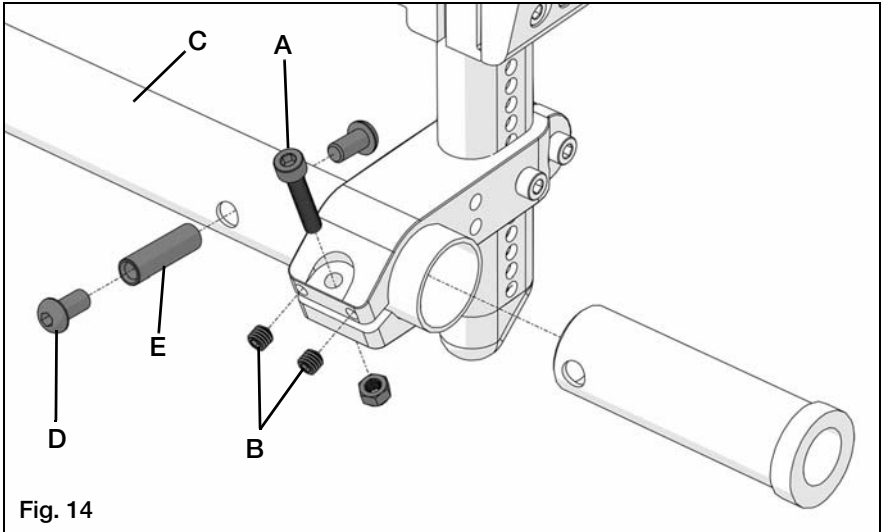

Fig. 14

# V. SET UP & USE OF YOUR WHEELCHAIR

## K. Replacing the Camber Tube

1. To uninstall the camber tube on your Rogue XP wheelchair:
  - a. Remove rear wheels.
  - b. Using two 4mm hex (Allen) wrenches, remove 6mm button head screw (Fig. 15:D).
  - c. Gently press threaded barrel with remaining button head screw (Fig. 15:E) through camber tube using hex (Allen) wrench.
  - d. Using a 4mm hex wrench and a 8mm wrench, loosen 5mm socket head screw (Fig. 15:A) to release clamp.
  - e. Using a 2.5mm hex wrench, loosen set screws (Fig. 15:B).
  - f. Slide camber adapter (Fig. 15:G) from end of camber tube (Fig. 15:C).
  - g. Repeat steps b – f on other side.
  - h. Slide camber tube to left or right to remove from camber tube clamps. If you have a 5th wheel receiver it needs to be removed from the camber tube before removing the camber tube.

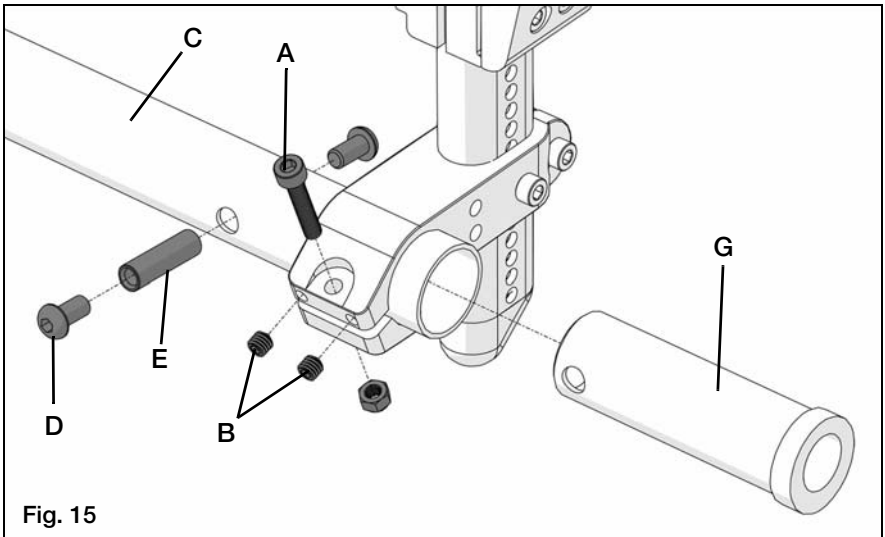
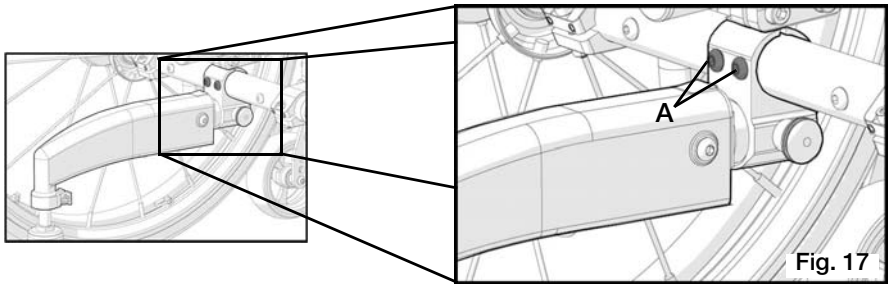
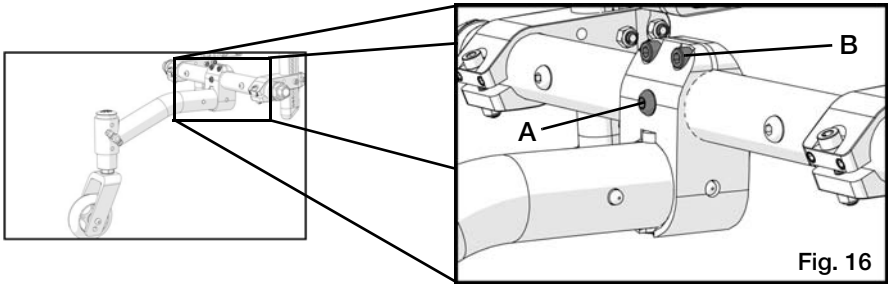

Fig. 15

# V. SET UP & USE OF YOUR WHEELCHAIR

## K. Replacing the Camber Tube

2. Instructions for removal with STANDARD 5th wheel (Fig. 16):
  - a. Remove 5th wheel from receiver and set aside.
  - b. Using a 3mm hex wrench and 8mm wrench, remove 5mm button head screw from receiver (Fig. 16:A).
  - c. Using a 4mm hex wrench, loosen the two 5mm socket head screws (Fig. 16:B) until receiver slides freely on camber tube.
3. Instructions for removal with DYNAMIC 5th wheel (Fig. 17):
  - a. Remove 5th wheel from receiver and set aside.
  - b. Using a 4mm hex wrench and 10mm wrench, remove the two 6mm socket head screws, washers and locknuts from receiver (Fig. 17:A).



# V. SET UP & USE OF YOUR WHEELCHAIR

## K. Replacing the Camber Tube

### 4. To install the camber tube on your Rogue XP wheelchair:

- a. Starting on either left or right side of chair slide end of new camber tube through camber clamp. If your chair does not have a Standard or Dynamic 5th wheel to skip step c on next page.

#### b1.) Instructions for installing Standard 5th wheel receiver on camber tube.

1. Slide 5th wheel receiver onto end of camber tube that has already been inserted through the camber tube clamp. Receiver should be below camber tube with notched face towards rear of chair.
2. Slide camber tube into the opposite side camber clamp.
3. Slide receiver to center of camber tube and align hole in tube and receiver.
4. Insert 5mm bolt (Fig. 18:A) into aligned hole. Secure with 5mm nut using a 3mm hex wrench and 8mm wrench to tighten securely.
5. Using a 4mm hex wrench, tighten the 2.5mm socket head screws securely (Fig. 18:B). Move to step c on the next page.

#### b2.) Instructions for installing Dynamic 5th wheel receiver on camber tube.

1. Slide 5th receiver onto end of camber tube that has already been inserted through the camber tube clamp. 5th wheel receiver should be below camber tube with threaded barrel facing front of chair.
2. Slide camber tube into the opposite side camber clamp.
3. Slide receiver to center of camber tube and align two holes in tube and two holes in receiver (Fig. 18:A).
4. Insert 6mm socket head screws (Fig. 18:A) into aligned holes. Secure with 6mm lock-nuts and flat washers and tighten securely using a 4mm hex wrench and 10mm wrench. Move to step c on the next page.

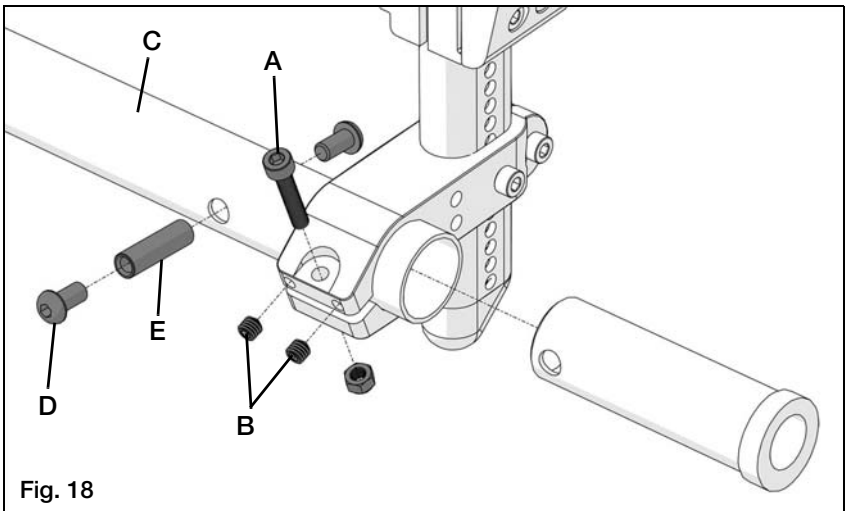

Fig. 18

# V. SET UP & USE OF YOUR WHEELCHAIR

## K. Replacing the Camber Tube

5. To install the camber tube on your Rogue XP wheelchair:
  - a. Center camber tube in camber clamps.
  - b. Insert camber adapter into end of camber tube. If using 2°, 4°, or 6° camber adapters, rotate thin wall of threaded end until it is pointing up and through holes align with through holes in camber tube.
  - c. Press threaded barrel (Fig. 19:E) into through holes in camber tube.
  - d. Using two 4mm hex wrenches, insert 6mm screws (Fig. 19:D) into threaded barrel and tighten securely.
  - e. Repeat steps 3 – 5 on opposite side of chair.
  - f. Reinstall rear wheels. See *Setting Toe to Zero* on page 25 to ensure wheels are properly set up and to finish installation of camber tube.

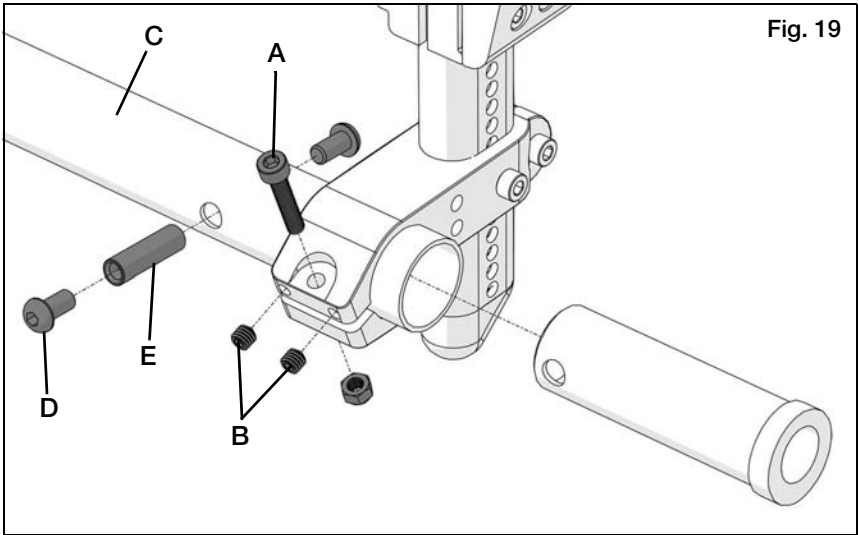

Fig. 19

# V. SET UP & USE OF YOUR WHEELCHAIR

## L. Front Seat Height Adjustments

The front seat height can be adjusted in ½" increments by repositioning the caster wheel within the fork.

1. Use two 4mm Allen wrenches to remove the cap screws and push the internally threaded axle from one hole location and move up or down to desired location.
2. Reposition the two 6mm screws and tighten to 80 in./lbs.
3. Re-square caster wheels as noted, see *Caster Angle Adjustment* on page 32.

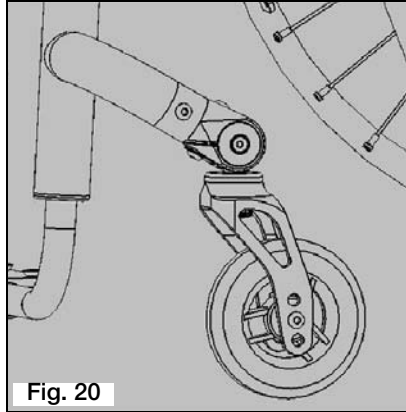

Fig. 20



# V. SET UP & USE OF YOUR WHEELCHAIR

## M. Rear Seat Height Adjustment

Rear seat height can be adjusted by repositioning the Tubular Component System (TCS).

1. Remove your wheels by depressing the buttons on the quick release axle.
2. Use a 4mm Allen wrench and 8mm open end wrench to remove the two bolts (A) holding the upper and lower mounting brackets together (see Fig. 21). Reposition the mounting brackets to the desired height and replace the two M5 bolts.
3. Repeat on both sides of the wheelchair.

**NOTE:** Height adjustments are in  $\frac{1}{4}$  increments.

**NOTE:** A front caster adjustment should be made to correspond with any change in seat angle.

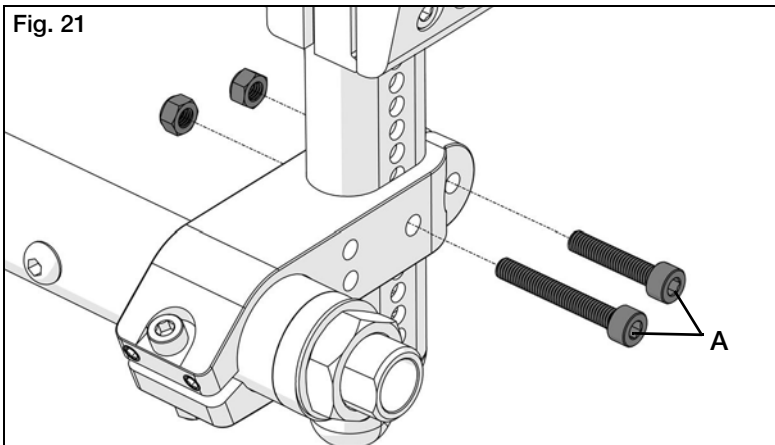

### ⚠ WARNING ⚠

**WARNING:** Lowering the seat height at the rear of the seat .5" or 2 positions of .25" increments will decrease the rearward stability by  $\frac{1}{2}$  degree. The more you move your rear wheels forward, the more likely your chair will tip over backwards.

Always make adjustments in small increments and check the stability of your chair with a spotter to prevent a tip-over. We recommend that you use anti-tip tubes until you adapt to the change and are sure you are not at risk to tip over.

### ⚠ DANGER ⚠

**DANGER:** Failure to heed these warnings may cause serious injury or death.

# V. SET UP & USE OF YOUR WHEELCHAIR

## N. Caster Angle Adjustment

To maintain optimal performance of your Rogue XP, the front caster housing should always be aligned perpendicular to the ground. Your Rogue XP is shipped aligned. Many of the adjustments made in properly setting up the wheelchair, however, will result in the caster housing getting out of alignment.

After all other adjustments are made, you should check your caster housing alignment and realign if the housing is not perpendicular to the ground.

### Adjusting the Caster Angle:

For optimum performance, the caster housing should always be at a 90° angle to the floor (perpendicular to the ground).

1. To change the angle you will need an M5 Allen wrench.
2. Loosen the M8 button head cap screw (A) on the bottom of the caster housing wing (Fig. 22). Then turn the screw on the top of the caster housing wing (B). Loosening will begin to tilt the caster forward. By tightening you will turn rearward.
3. Turn until you have aligned the caster stem so it is perpendicular to the floor.
4. Place a large right triangle against the flat surface of the fork as shown (Fig. 23).
5. With the rack and pinion system of the Rogue XP, the casters should always be able to be square.

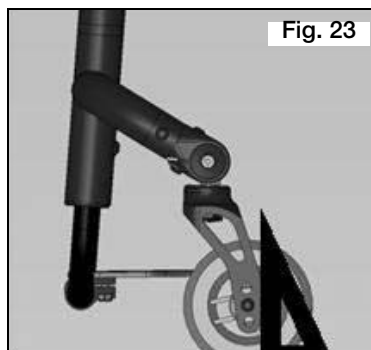
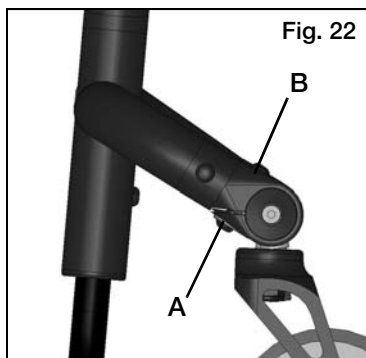

# V. SET UP & USE OF YOUR WHEELCHAIR

## O. Wheel Installation & Removal

### 1. Installing Wheels (Fig. 24)

- a. Push in the axle release button on the axle to allow the locking balls to retract. Make note of the difference between the extended and depressed position of the axle release button and its effect on the locking balls on the other end of the axle.
- b. Insert the axle into the bearing housing on the wheel if it is separate.
- c. Push on quick release button again and slide axle into axle sleeve.

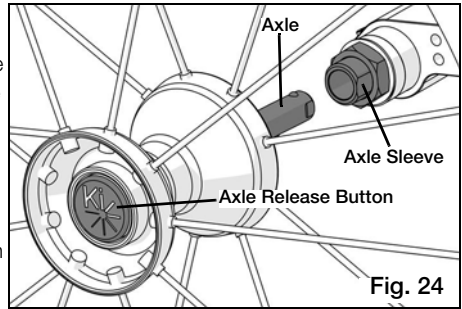

- d. Release the button to lock axle in sleeve. If release button does not fully extend and the locking balls do not move into the locked position after releasing the button, the axle length needs to be adjusted.

### 2. Removing Wheels (Fig. 25)

- a. Hold the wheel close to the hub and push in the button on the outside end of the axle.
- b. While still holding the button, pull the wheel and axle out of the axle sleeve.

**NOTE:** Review and understand Section O. Wheel Installation & Removal before attempting an axle adjustment!

### 3. Adjusting Axles (Fig. 25)

- a. To adjust the axle, you will need a 19mm wrench to turn the adjustment nut. You will also need an 11mm wrench to securely hold the ball detent end of the axle to prevent it from turning.
- b. If the wheel and axle will not lock into the camber adapter, the axle requires adjustment. Turn the nut counter-clockwise approximately  $\frac{1}{4}$  revolution and try to lock the axle into the camber plug. If it doesn't lock, continue making small nut adjustments until it securely locks.
- c. If the wheel is locked on the chair but there is excessive wheel play (the wheel hub can be pushed back and forth on the axle), adjust the nut clockwise until there is no perceptible gap between the wheel and camber tube and the axle is securely locked onto the chair.

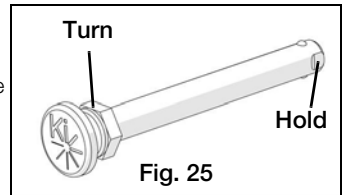

**DANGER:** Make sure the axle push buttons are completely extended and the locking balls on the inside of the chair are fully engaged before operating the wheelchair. Failure to do so may result in the wheel falling off and may cause serious injury or death.

# V. SET UP & USE OF YOUR WHEELCHAIR

## P. Adjusting the Footrest

### 1. Height Adjustment of Your Footrest:

- a. Locate the set screw on each side of the frame (A).
- b. Loosen the set screw on each side of the frame using an M3 Allen wrench. Do not remove.
- c. Adjust footrest tube up or down to achieve the desired height (B).
- d. Ensure both sides are adjusted equally.
- e. Retighten each set screw to 40 in./lbs.

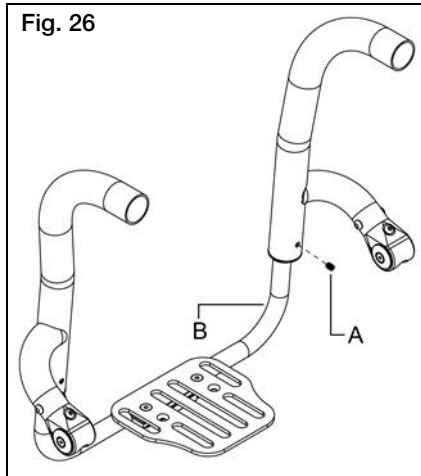

# V. SET UP & USE OF YOUR WHEELCHAIR

## Q. Optional Angle Adjustable Footplate

1. To adjust the angle of the optional angle adjustable footplates:
  - a. Loosen, but do not remove, the two M6 screws securing the footplate to the footplate clamp with a 4mm Allen wrench.
  - b. Once loose, the footplate will easily rotate around the footrest extension tube.
  - c. Select the desired position and retighten the two M6 screws to 80 in./lbs.
2. Changing Position of the Optional Aluminum Flip-Up Footplate:
  - a. Remove both M6 screws from the footplate. There are M6 nylock nuts recessed on the underside of the clamp. Be sure to prevent these from falling as you loosen the screws.
  - b. Relocate the footplate once the screws are loose by rotating either forward or rearward depending on the desired angle. Once position is achieved, reinsert the screws in the appropriate holes.
  - c. Fit the nuts into the slot underneath the clamp and tighten the screws securely.

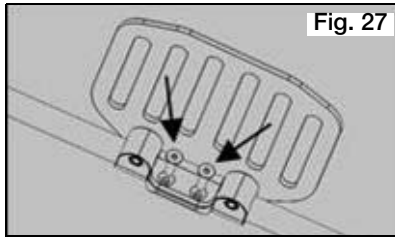

# V. SET UP & USE OF YOUR WHEELCHAIR

## R. Folding Backrest

1. To fold down the backrest on your Rogue XP:
  - a. Pull the release cable (Fig. 28:A) that is behind the back frame, outward to release the latch. Fold downward towards the seat frame (Fig. 29).
  - b. To latch back into place, pull the release cable outward and the back will release and can be pushed back into the upright position. The backrest will automatically latch onto the side frame.
  - c. Ensure a solid engagement onto the latches by pulling back on the backrest frame into the upright position.

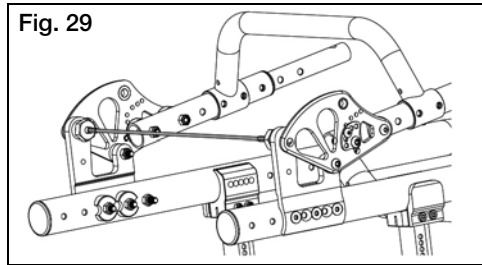
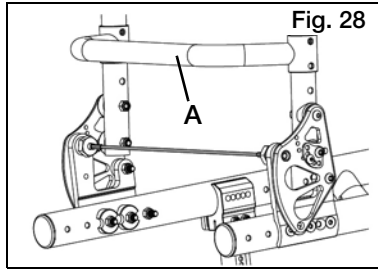

### ⚠ WARNING ⚠

**WARNING:** Do not occupy or operate chair when backrest is not latched. This may result in a fall, tip-over or loss of control causing severe injury to the user or others.

# V. SET UP & USE OF YOUR WHEELCHAIR

## S. Backrest Angle Adjustment

### 1. Relax Back Feature:

This chair can be adjusted for a slight recline upon releasing the back release cable (Fig. 30:A). This is referred to as the "relax back feature." 1°, 3° and 6° are available.

### 2. To Adjust:

- a. Use a 3mm Allen key to disassemble the backrest stop (Fig. 30:B) and (Fig. 30:C) and reassemble in the desired position on both sides.

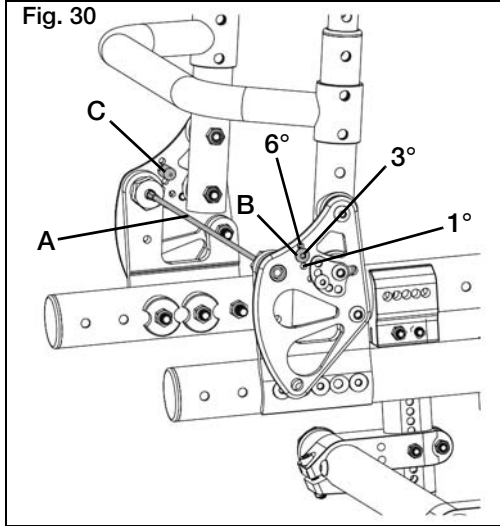

# V. SET UP & USE OF YOUR WHEELCHAIR

## S. Backrest Angle Adjustment

1. To adjust the backrest angle:
  - a. Loosen 6mm screw (Fig. 31:A) on outside of backrest plate. Do this to each side of backrest.
  - b. Remove 5mm screw (Fig. 31:B) on outside of backrest plate. Do this to each side of backrest.
  - c. Once desired backrest angle is achieved, realign holes in pivot bracket (Fig. 31:C).
  - d. Reinsert 5mm screw through locating holes and tighten. Repeat on other side of backrest.
  - e. Retighten 6mm screw (Fig. 31:A). Repeat on other side of backrest.

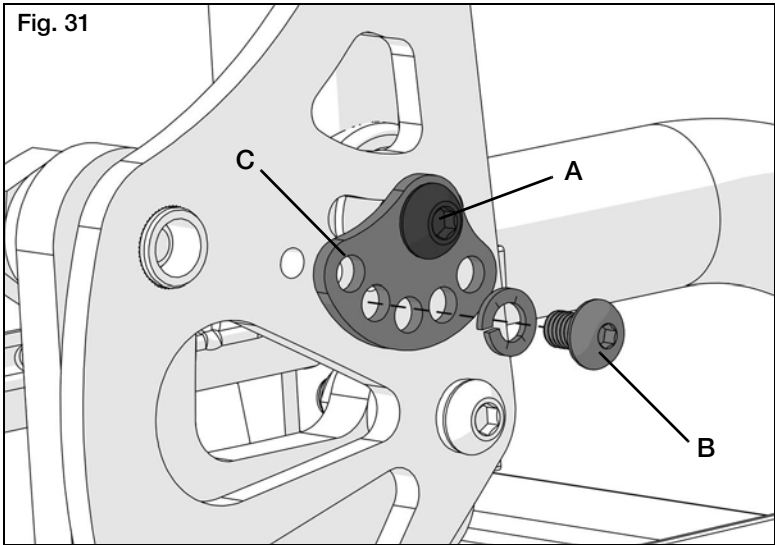

### ⚠ WARNING ⚠

**WARNING:** Adjusting the relaxed position or changing the back angle may decrease rearward stability. Always make adjustments in small increments and check the stability of your chair with a spotter to prevent a tip-over. Failure to heed these instructions may result in a fall, tip-over or loss of control causing severe injury to the user or others.



# V. SET UP & USE OF YOUR WHEELCHAIR

## T. Adjusting Backrest Height

1. To adjust the height of backrest:
  - a. Remove two 5mm screws from each side of backrest rigidizer bar (Fig. 32:A). (Use of two 3mm Allen wrenches for this adjustment is required.)
  - b. Using Allen wrench, push the two threaded barrels on each side of backrest rigidizer bar through screw holes.
  - c. Grasp upper backrest tube (Fig. 32:B) and move in desired direction of backrest adjustment. Repeat on opposite side.
  - d. Once desired height is achieved, realign holes in rigidizer bar, upper and lower backrest tubes. Repeat on opposite side.
  - e. Reinsert two threaded barrels into aligned holes on each side. Threaded barrels need to pass through aligned holes in rigidizer bar, lower and upper backrest tubes in order to secure backrest into place.

**NOTE:** Rigidizer bar is height adjustable along lower backrest tube.

- f. Reinsert two 5mm screws into threaded barrels (Fig. 32:A) on each side and tighten.

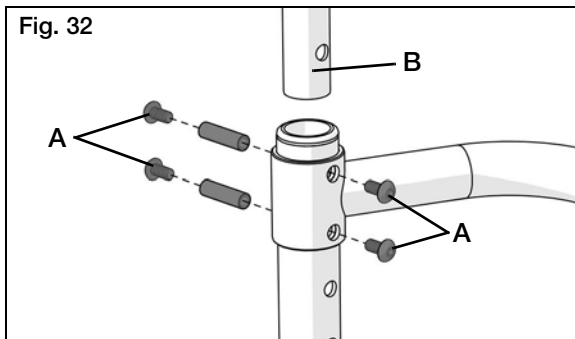

**⚠ WARNING ⚠**

**WARNING:** Secure backrest to avoid injury or bodily harm.

**⚠ WARNING ⚠**

**WARNING:** Lowering backrest height may decrease rearward stability. Always make adjustments in small increments and check the stability of your chair with a spotter to prevent a tip-over. Failure to heed these instructions may result in a fall, tip-over or loss of control causing severe injury to the user or others.

# V. SET UP & USE OF YOUR WHEELCHAIR

## U. Adjusting, Removing and Replacing Backrest Release Cable for Width Growth

1. To adjust the length of the backrest release cable:
  - a. Hold cable end (Fig. 33:B) securely in place.
  - b. Turn locking pin (Fig. 33:A) clockwise to tighten (shorten) and counterclockwise to loosen (lengthen) cable. Cable has been adjusted to optimize function when cable is straight from end to end. Do not overtighten. Locking pin must engage backrest plate pin housing fully on each side.
  - c. Adjust evenly on each end of cable.
2. To remove backrest release cable:
  - a. Hold cable end (Fig. 33:B) securely in place.
  - b. Turn locking pin (Fig. 33:A) counterclockwise to unthread cable from pin.
  - c. Repeat on opposite end of cable.
3. To replace backrest release cable:
  - a. Remove existing cable. See instructions above in step 2.
  - b. Align cable end with locking pin (Fig. 33:B).
  - c. Hold cable end (Fig. 33:B) securely in place while turning locking pin (Fig. 33:A) clockwise to thread cable into pin. Thread until approximately half of threaded end has been screwed into locking pin. Repeat on opposite end of cable.
  - d. Adjust length as needed. See instructions above in step 1.

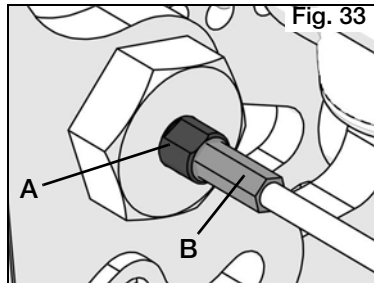

### **▲ WARNING ▲**

**WARNING:** Failure to read or comply with these instructions may result in a fall or loss of control causing severe injury to the user or others.

# V. SET UP & USE OF YOUR WHEELCHAIR

## V. Adjusting Backrest Position

1. To move the location of your Rogue XP backrest:
  - a. Loosen and remove two M6 flathead screws that attach the backrest plate to the frame. Repeat on other side.
  - b. Grasp backrest clamp on each side and move to desired location.

**NOTE:** Holes in backrest bracket are in ½" increments. It is important to move both sides equally.

- c. Replace bolts in backrest bracket, spacing bolts as far from one another as possible (Fig. 34:A). Tighten bolts through bracket and frame until secure. Repeat on other side.

**NOTE:** When backrest has been moved, adjustments to COG (see *Center of Gravity Adjustment* on page 21) and seat upholstery (see *Adjusting and/or Growing Seat Upholstery* on page 47) may be required. Always check rearward stability of the wheelchair after adjusting and before use.

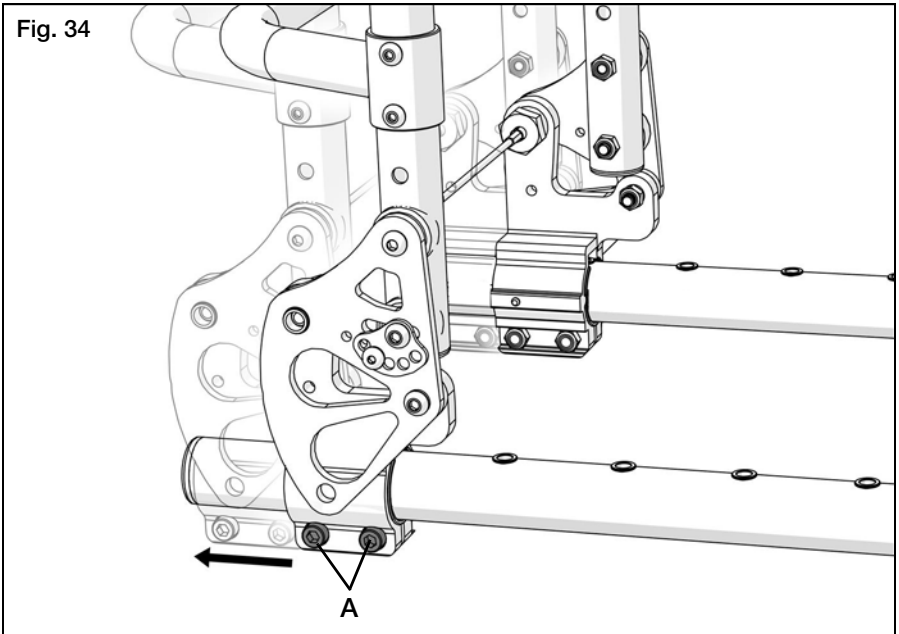

### ⚠ WARNING ⚠

**WARNING:** Moving the backrest rearward can decrease rearward stability of the chair. Always make adjustments in small increments and check the stability of your chair with a spotter to prevent a tip-over. We recommend that you use anti-tip tubes.

# V. SET UP & USE OF YOUR WHEELCHAIR

## W. Replacing Adjustable Backrest Rigidizer Bar

1. To remove your adjustable backrest rigidizer bar:
  - a. Note the back height setting before disassembly.
  - b. Using two 3mm hex (Allen) wrenches, remove 5mm button head screws from the upper and lower fasteners in the adjustable backrest rigidizer bar (Fig. 35:A).
  - c. Using the hex wrench, push the two threaded barrels on each side of adjustable backrest rigidizer bar through screw holes.
  - d. Remove the upper back canes and upholstery. If an aftermarket back is used, follow the instructions provided by the back manufacturer to remove the back.
  - e. Slide rigidizer bar off backrest tubes.
2. To install the replacement adjustable height backrest rigidizer bar onto the backrest tubes to complete width adjustment.
  - a. Slide adjustable rigidizer bar over lower backrest tubes to desired location.
  - b. Insert upper back tubes with (or without) back upholstery to original or desired height.
  - c. Align holes in adjustable rigidizer bar with the desired holes in upper and lower back tubes.
  - d. Reinsert two threaded barrels into aligned holes on each side. Threaded barrels need to pass through aligned holes in adjustable rigidizer bar, lower and upper backrest tubes in order to secure backrest into place.
  - e. Reinsert two 5mm screws into threaded barrels (Fig. 35:A) on each side and tighten with two 3mm hex wrenches to secure.

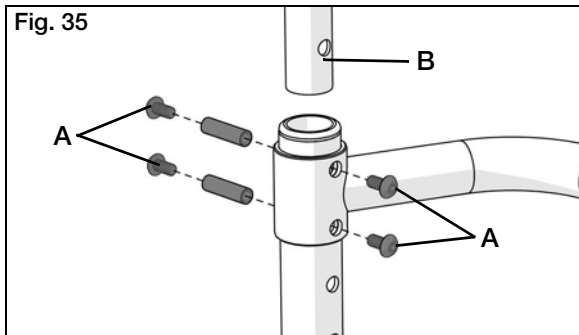

**DANGER:** Do not use or operate wheelchair when adjustable backrest rigidizer is not installed. Failure to heed this instruction may result in severe injury or death.

# V. SET UP & USE OF YOUR WHEELCHAIR

## X. Wheel Locks

Rogue XP wheelchairs are shipped with one of several different types of wheel locks pre-installed.

- Push to lock
- Pull to lock
- Push to lock (flush mount)
- Short thro scissor
- Push to lock with extension handle
- Pull to lock with extension handle
- Grade aids
- Low profile scissor lock

The clamp assembly works the same for all wheel locks.

- Using a 5mm Allen wrench, turn one of the screws in the clamp until it runs easily (less than one turn).
- Repeat the same process with the second of the two screws so the clamp can be adjusted on the frame.
- Adjust the clamp toward the rear wheel so when engaged, the wheel lock compresses the tire and prevents any wheel movement (Fig. 36).
- Ensure wheel lock arms embed in tires at least 1/8 inch when locked. If you fail to do so, the locks may not work (Fig. 37).
- Retighten the screws.

Rear wheel locks are NOT designed to slow or stop a moving wheelchair. Use them only to keep the rear wheels from rolling when your chair is at a complete stop.

- NEVER use rear wheel locks to try to slow or stop your chair when it is moving. Doing so may cause you to veer out of control.
- To keep the rear wheels from rolling, always set both rear wheel locks when you transfer to or from your chair.
- Low pressure in a rear tire may cause the wheel lock on that side to slip and may allow the wheel to turn when you do not expect it.
- Ensure lock arms embed in tires at least 1/8 inch when locked. If you fail to do so, the locks may not work.

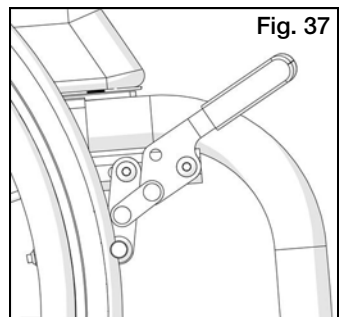
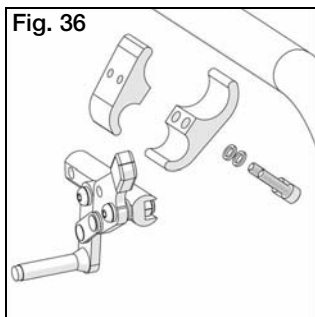

**DANGER:** Do not use or operate wheelchair when adjustable backrest rigidizer is not installed. Failure to heed this instruction may result in severe injury or death.

# V. SET UP & USE OF YOUR WHEELCHAIR

## Y. Growing Your Rogue XP in Width

It is recommended that you follow the below sequence of adjustments when growing your Rogue XP in width.

Remove the following assemblies from chair in order listed:

1. Upholstery - (see *Upholstery Fabric* on page 47).
2. Backrest Release Cable - (see *Adjusting, Removing and Replacing Backrest Release Cable for Width Growth* on page 40).
3. Rigidizer Bar - (see *Replacing Adjustable Backrest Rigidizer Bar* on page 42).
4. Footrest Assembly - Adjusting the Footrest (see *Adjusting the Footrest* on page 34) or Rogue XP High Mount Flip Under Footrest (see *Optional Angle Adjustable Footplate* on page 35). Use section that corresponds with the footrest style found on your chair.
5. Camber Tube - (see *Replacing the Camber Tube* on page 26).

Replace new assemblies for width adjustment in reverse of order listed above. Reference removal and replacement instructions.

# V. SET UP & USE OF YOUR WHEELCHAIR

## Z. Anti-Tips

Anti-tip tubes help prevent your wheelchair from tipping over backwards. When adjusted properly, they provide a significant increase in rearward stability. Your stability can be affected by traversing uneven ground, a ramp, slope or other surface that changes your relationship to gravity. Your stability can also be affected by other forces acting on you and your wheelchair such as someone pushing down or leaning on your push handles or other parts of your chair. This can happen to even the most experienced wheelchair user. People in your environment do not necessarily understand that they are impacting your stability.

Ki Mobility strongly recommends the use of Anti-Tip tubes!

### **⚠ WARNING ⚠**

**WARNING:** Anti-tips must be used at all times. Whether traversing uneven ground or sitting in a crowded room, the unexpected may occur and your weight can dramatically shift causing a fall which could cause serious injury or death.

#### 1. Installing anti-tips (Fig. 38)

- a. Press the rear anti-tip release pin on the anti-tip tube so both release pins are drawn inside.
- b. Insert the anti-tip tube into receiver mounted on the camber tube.
- c. Turn the anti-tip tube down until release pin is positioned through the receiver mounting hole.
- d. Insert second anti-tip tube the same way.

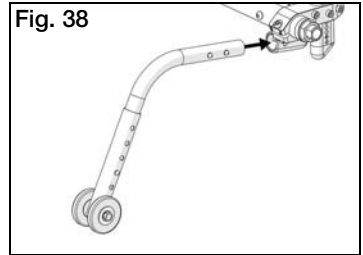

#### 2. Adjusting height of wheel extension (Fig. 39)

The anti-tip tube wheels may have to be raised or lowered to achieve proper clearance of 1 1/2" to 2".

- a. Press the anti-tip wheel release pin so the release pin is drawn inside.
- b. Raise or lower to any of the pre-drilled holes.
- c. Release pin.
- d. Adjust the second anti-tip tube wheel the same way. Both wheels should be at exactly the same height.

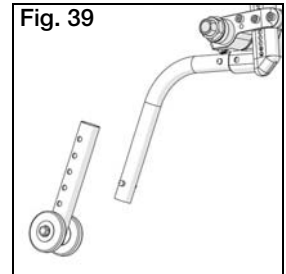

### **⚠ DANGER ⚠**

**DANGER:** Do not use or operate wheelchair when adjustable backrest rigidizer is not installed. Failure to heed this instruction may result in severe injury or death.

# V. SET UP & USE OF YOUR WHEELCHAIR

## Z. Anti-Tips

### 3. Turning anti-tip tubes up (Fig. 40)

Turn anti-tip tubes up when being pushed by an attendant, overcoming obstacles or climbing curbs.

- a. Press the rear anti-tip tube release pin.
- b. Hold pin in and turn anti-tip tube up.
- c. Release pin.
- d. Repeat with second anti-tip tube.
- e. Remember to return anti-tip tubes to down position after completing maneuver.

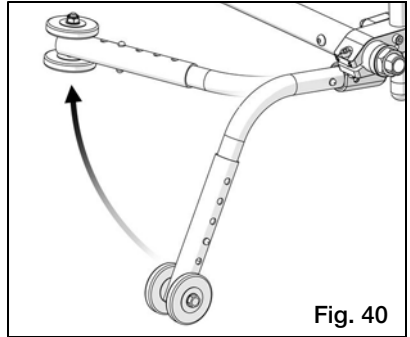

Fig. 40



**DANGER:** Do not use or operate wheelchair when adjustable backrest rigidizer is not installed. Failure to heed this instruction may result in severe injury or death.

## AA. Cushion Installation

- a. The Rogue XP was designed to be used with a proper wheelchair cushion.



**DANGER:** Sitting for long periods of time without a proper wheelchair cushion can cause pressure ulcers which can be serious in nature and result in death.

- b. The standard sling upholstery or seat pan is provided with loop Velcro type fastener strips. The cushion being used should have hook Velcro type fasteners that can engage the loop of the seat sling to keep the cushion from sliding out from under you. Ensure the cushion is securely attached before transferring or sitting in the wheelchair.
- c. A standard seat sling may not have been provided with your chair. Check with your wheelchair provider if an aftermarket replacement to the original equipment sling has been provided. If so, ensure you follow the instructions for use provided by the aftermarket manufacturer.
- d. Before every use, always check that the cushion is securely adhered to the hook and loop on the seat sling to avoid cushion slipping or moving unexpectedly. If cushion is not properly attached to the seat sling it could slide backwards into the backrest release cable causing the backrest to release and fold and/or move unexpectedly.



**DANGER:** Failure to properly secure a cushion can cause it to slide out during use or transfers and could result in a fall, loss of control, severe injury or death.



# V. SET UP & USE OF YOUR WHEELCHAIR

## BB. Upholstery Fabric

- a. You must immediately replace seat and back upholstery that has worn through and shows signs of failing. If you fail to do so, the seat or back may fail.
- b. The seat sling material will weaken over time. Look for fraying, thin spots, or stretching of fabrics, especially at edges and seams. This should be done weekly.
- c. The repeated action of transferring to your wheelchair will weaken sling material and result in the need to inspect and replace the seat more often.
- d. Be aware that laundering or excess moisture will reduce flame retardation of the fabric.
- e. Contact your wheelchair provider if you have concerns about your seat, back or feel it needs to be replaced.

### **⚠ WARNING ⚠**

**WARNING:** Failure to comply with these instructions may result in damage to your wheelchair, a fall or loss of control causing severe injury to the user or others.

## CC. Adjusting and/or Growing Seat Upholstery

1. Seat upholstery tension adjustment
  - a. Reach under seat upholstery to find the tension adjustable hook and loop flap. This should be located on the bottom, right side of seat upholstery.
  - b. Loosen Phillips head screws (Fig. 41:A) on same side of seat upholstery as tension adjustable flap.
  - c. Separate hook from loop on tension adjustable flap by pulling apart.
  - d. To tighten seat upholstery, pull the tension adjustable flap towards opposite side of chair. To loosen seat upholstery, apply pressure from top of seat upholstery towards ground.
  - e. When seat upholstery has reached desired level of tension, press hook and loop back together.
  - f. Retighten Phillips head screws (Fig. 41:A).

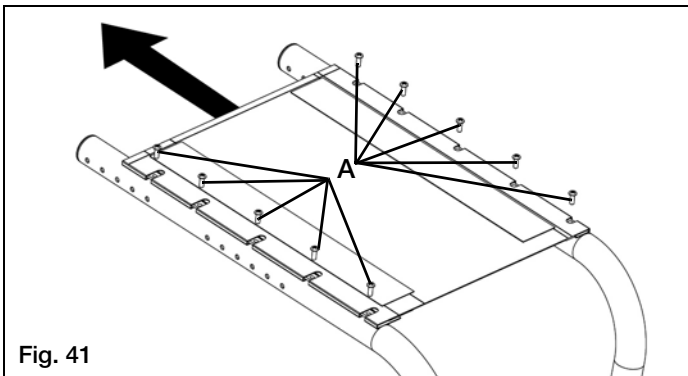

Fig. 41

# V. SET UP & USE OF YOUR WHEELCHAIR

## CC. Adjusting and/or Growing Seat Upholstery

### 1. Seat upholstery replacement

- a. Remove 5mm Phillips head screws (Fig. 42:A) from seat rails on each side of frame and set aside.
- b. Remove seat upholstery from seat rails.
- c. Slide new seat upholstery onto seat rails.
- d. Line up holes in seat rails with threaded inserts in frame.
- e. Replace 5mm Phillips head screws (Fig. 42:A) by partially threading into place. Once all screws have been started, go back and tighten to secure.

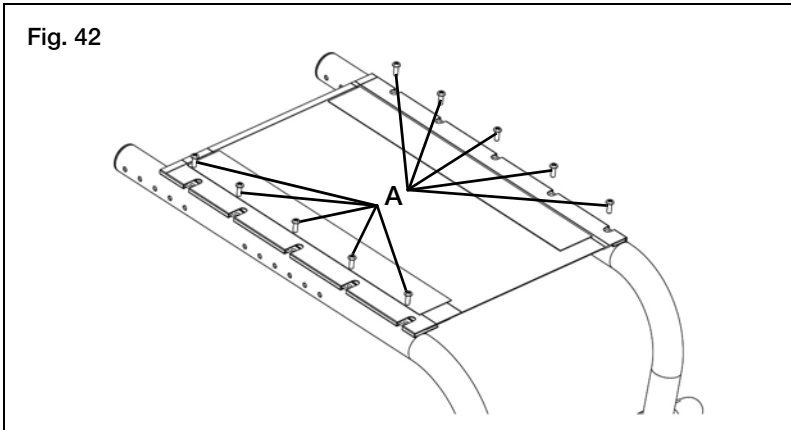

# V. SET UP & USE OF YOUR WHEELCHAIR

## DD. Rogue XP Standard 5th Wheel (Optional)

Ki Mobility recommends anti-tip tubes or 5th wheel for all wheelchairs.

1. Inserting and removing the standard 5th wheel
  - a. Press the two release buttons (Fig. 43:A) on the support tube so that both buttons are drawn inside.
  - b. Insert into the support tube receiver (Fig. 43:B).
  - c. Rotate the support tube down until release pin buttons are positioned through the receiver mounting holes.
2. Adjusting the position from the floor
  - a. The caster housing is adjustable within the support tube.
  - b. Remove wing nut (Fig. 44:A) from bolt holding caster housing into the support tube.
  - c. Slide housing to desired height and replace bolt and secure wing nut.

If the caster touches the ground, it is possible that the large rear wheels might not touch the ground. Ki Mobility recommends setting the standard 5th wheel at least  $\frac{1}{2}$ " above the ground. Consider a higher position if the wheelchair is being used outdoors.

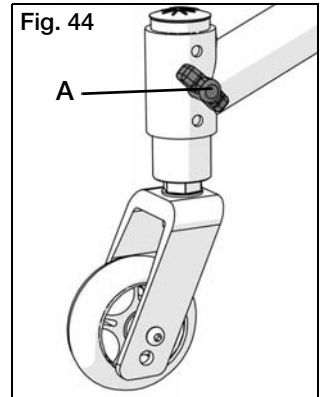
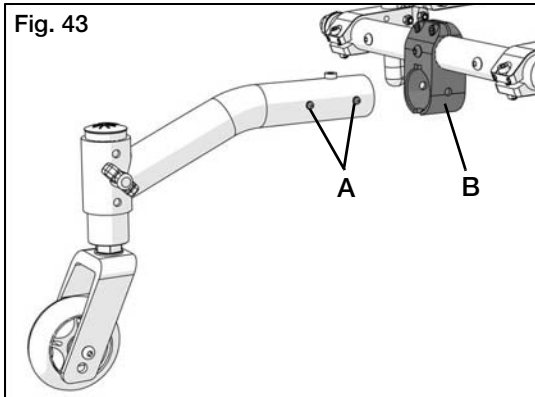

# V. SET UP & USE OF YOUR WHEELCHAIR

## EE. Rogue XP Dynamic 5th Wheel (Optional)

Ki Mobility recommends anti-tip tubes or 5th wheel for all wheelchairs.

### 1. Inserting and removing the dynamic 5th wheel

- a. To remove, pull the release knob (Fig. 45:A) to disengage the locking pin and slide assembly out of the tubular receiver.
- b. To insert assembly, pull release knob (Fig. 45:A) and insert assembly into tubular receiver (Fig. 45:B).
- c. Rotate the assembly in receiver to align slot (Fig. 45:C) and cross pin (Fig. 45:D).
- d. Release knob (Fig. 45:A).

### 2. Adjusting the position from the floor

- a. The caster stem is adjustable within the dynamic 5th wheel arm.
- b. Loosen 6mm bolt in clamping ring (Fig. 46:A).
- c. Grasp caster fork assembly and move up or down to desired position (Fig. 46:B). Take care to not rotate caster stem within housing while repositioning.
- d. Retighten 6mm bolt in clamping ring (Fig. 46:A).

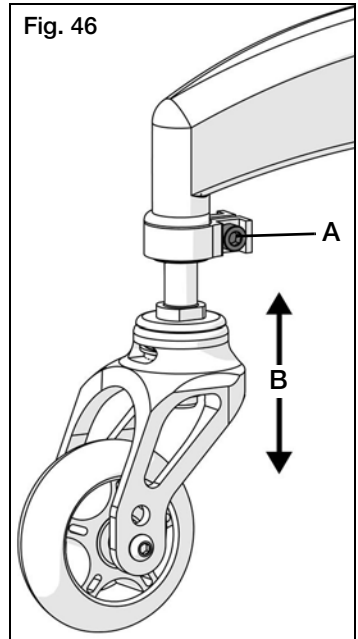
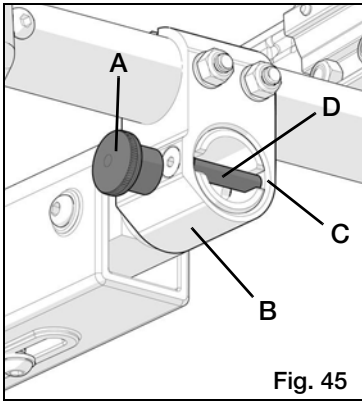

# V. SET UP & USE OF YOUR WHEELCHAIR

## EE. Rogue XP Dynamic 5th Wheel (Optional)

### 1. Adjusting spring force

- a. Remove dynamic 5th wheel assembly from chair. See *Rogue XP Dynamic 5th Wheel (Optional)* on page 50.
- b. Loosen 6mm screw located on the underside of assembly (Fig. 47:A).
- c. To decrease spring rate, slide screw and elastomer away from caster fork assembly. To increase spring rate, slide screw and elastomer towards caster fork assembly.
- d. Retighten 6mm screw (Fig. 47:A). Take care to not overtighten.

### 2. Changing or replacing elastomer

- a. Remove dynamic 5th wheel assembly from chair. See *Rogue XP Dynamic 5th Wheel (Optional)* on page 50.
- b. Remove 6mm screw from side of dynamic 5th wheel arm (Fig. 48:A). (Two 4mm Allen wrenches are needed for this step)
- c. Using Allen wrench, push threaded barrel (Fig. 48:B) out of arm assembly.
- d. Slide tubular receiver (Fig. 48:C) out of assembly.
- e. Remove 6mm screw located on the underside of assembly. This will release the elastomer (Fig. 48:D). Remove elastomer and set aside.
- f. Insert elastomer into opening on arm assembly with threaded insert facing down backwards slot, aligned with slot in arm.
- g. Thread 6mm screw and washer (Fig. 48:D) through slot and into threaded insert in elastomer.
- h. Retighten 6mm screw (Fig. 48:D). Take care to not overtighten.
- i. Reinsert tubular receiver (Fig. 48:C) into arm. Take care to place flat arm of tubular receiver over the top of elastomer.
- j. Align holes on arm and tubular receiver to insert threaded barrel (Fig. 48:B) and 6mm (Fig. 48:A).
- k. Tighten 6mm screws (Fig. 48:A). (Two 4mm Allen wrenches are needed for this step)

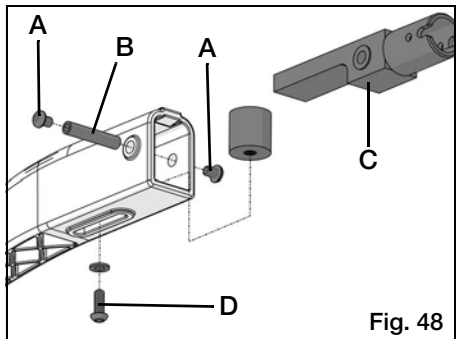
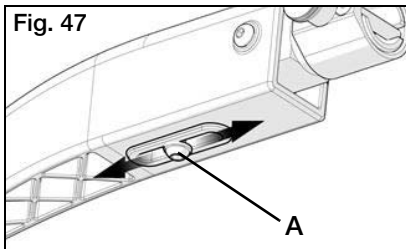

# V. SET UP & USE OF YOUR WHEELCHAIR

## FF. Inserting Growth Spacer into Cross Tube

Reference Section Y, *Growing Your Rogue XP in Width*, prior to starting this step.

- a. Loosen and remove M6 button head screws located on both sides of the cross tube.
- b. Remove existing spacer.
- c. Insert new spacer for desired width growth into either the left or right side of the cross tube.
- d. Align holes in spacer with holes in cross tube and insert M6 screws into aligned holes.  
Loosely tighten screw.
- e. Repeat above step on opposite side of spacer.
- f. Fully tighten M6 screws.

# VI. MAINTENANCE

## A. Inspecting Your Rogue XP Wheelchair

Regular and routine maintenance will extend the life of your wheelchair while improving its performance. Wheelchair repairs and the replacement of parts should be done by a qualified technician or an authorized Ki Mobility supplier.

### 1. General Inspections:

- a. Clean your chair at least once per month. You may need to clean your chair more frequently if you operate it in dirty environments, such as a worksite.
- b. Check to be sure that all fasteners are tight. Unless otherwise noted, fasteners should be tightened to 40 in./lbs.
- c. Check tires and casters:
  - Check the tire for tread wear. Replace the tires if they have flat spots, visible cracks or if the tread is worn off.
  - If you have inflatable tires with a valve stem, check the pressure and set to the pressure listed on the tire sidewall.



**DANGER:** Replace worn tires. The wheel locks will not grip properly if you fail to maintain the air pressure shown on tire sidewall. This could result in a fall or loss of control and cause severe injury or death.

- d. Check spoke wheels for loose spokes.
- e. Check your wheel locks. As tires wear, the wheel locks should be adjusted. See Section X - Wheel Locks.
- f. Check your upholstery for tears or sagging. Your upholstery is designed to be tightened because it will stretch over time. See *Adjusting and/or Growing Seat Upholstery* on page 47.

### 2. Weekly Inspections:

- a. Check wheel locks to be sure they are adjusted correctly.
- b. Check axle sleeves to ensure the axle sleeve nuts are tight.
- c. Check for broken, bent or loose spokes.
- d. Check that casters can spin freely.
- e. Inspect tires and casters for wear spots.
- f. Check pneumatic tires for proper inflation.

## VI. MAINTENANCE

### A. Inspecting Your Rogue XP Wheelchair

#### 3. Monthly Inspections:

- a. Inspect rear wheel axles and tighten if necessary.
- b. Inspect caster housing bearings for hair build-up and remove if necessary.
- c. Inspect wheel locks to be sure assembly is tight. Make sure wheel locks properly engage the tires.
- d. Check that all fasteners are tight and secure.
- e. Inspect hand grips to ensure they are not loose.
- f. Inspect frame for any deformities, defects, cracks or bends. These could be signs of fatigue in the frame which could result in a failure of the chair. Discontinue use of the wheelchair immediately and contact your authorized Ki Mobility dealer.

#### 4. Annual Inspections

- a. Have wheelchair checked and adjusted by a qualified technician.

### **DANGER**

**DANGER:** Do not continue to use wheelchair with broken or worn components. This could result in a fall or loss of control and cause severe injury or death.

### **WARNING**

**WARNING:** After adjustments and before using this wheelchair, ensure all fasteners are tight and secure or injury or damage may occur.

### **CAUTION**

**CAUTION:** Do not overtighten fasteners as this could damage the frame tubing.

### **DANGER**

**DANGER:** Failure to read and comply with these instructions may result in a fall or loss of control causing severe injury or death to the user or others.



# VI. MAINTENANCE

## B. Cleaning Your Rogue XP Wheelchair

### 1. Axles and Wheels:

- a. Clean around the axles and wheels WEEKLY with a damp rag.
- b. Hair and lint will lodge in the caster housing. Disassemble the caster housing every six months to remove entangled hair.

**NOTE:** Do not use WD-40 or any other penetrating oil on this wheelchair. This will destroy the sealed bearings.

**NOTE:** Do not use any chemical cleaning agents on casters or tires.

### 2. Upholstery:

- a. Hand-wash only (machine washing can cause damage to the fabric).
- b. Line dry only. DO NOT machine dry; heat from the dryer will damage fabric.

## **WARNING**

**WARNING:** Failure to read and comply with these instructions may result in damage to your wheelchair, a fall or loss of control causing severe injury to the user or others.

## C. Storage

- a. When not in use, keep your chair in a clean, dry area. Failure to do so may result in your chair rusting and/or corroding.
- b. If your chair has been in storage for more than a few weeks, you should make sure it is working properly. You should inspect and service, if necessary, all items in Section VI. A. Inspecting Your Wheelchair.
- c. If your chair has been in storage for more than two months, it should be serviced and inspected by your authorized supplier before you use it.

## **WARNING**

**WARNING:** Failure to read and comply with these instructions may result in damage to your wheelchair, a fall, or loss of control causing severe injury to the user or others.

# VII. WARRANTY

Ki Mobility warrants the frame and quick-release axles of this wheelchair against defects in materials and workmanship for the life of the original purchaser. All other Ki Mobility-made parts and components of this wheelchair are warranted against defects in materials and workmanship for one year from the date of first consumer purchase.

The expected life of the frame is five years.

## Limitations to the Warranty

1. We do not warrant:
  - a. Wear items: Upholstery, tires, armrest pads, tubes, armrests and push-handle grips.
  - b. Damage resulting from neglect, misuse or from improper installation or repair.
  - c. Damage from exceeding weight limit.
2. This warranty is VOID if the original chair serial number tag is removed or altered.
3. This warranty is VOID if the original chair has been modified from its original condition and it is determined the modification resulted in failure.
4. This warranty applies in the USA only. Check with your supplier to find out if international warranties apply.

## Ki Mobility's Responsibility

Ki Mobility's only liability is to replace or repair, at our discretion, the covered parts. There are no other remedies, expressed or implied.

## Your Responsibility

- a. Notify Ki Mobility, via an authorized supplier, prior to the end of the warranty period and get a return authorization (RA) for the return or repair of the covered parts.
- b. Have the supplier send the authorized return, freight pre-paid, to:  
**Ki Mobility**  
**5201 Woodward Drive**  
**Stevens Point, WI 54481**
- c. Pay any charges for labor to repair or install parts.

Page not in use

Page not in use



**ROGUE** XP  
**ROGUE** XP e

**MANUAL DE INSTRUCCIONES Y GARANTÍA**

**Ki** Mobility  

Page not in use

# I. INTRODUCCIÓN

## **Gracias por comprar una silla de ruedas Rogue XP o Rogue XPe!**

Por favor, no use esta silla de ruedas sin antes leer completamente este manual. ANTES de conducir, debe estar capacitado en el uso seguro de esta silla por un practicante de Tecnología Asistencial (ATP) o profesional clínico.

Si usted tiene alguna pregunta o inquietud acerca de cualquier aspecto de esta silla de ruedas, en este manual, o el servicio prestado por Ki Mobility o su proveedor minorista, por favor no dude en ponerse en contacto con nosotros por teléfono al:

715-254-0991

Por escrito a:

Ki Mobility  
5201 Woodward Drive  
Stevens Point, WI 54481  
U.S.A

O por correo electrónico a:

[sales@kimobility.com](mailto:sales@kimobility.com)

O a través de nuestro Representante EU Autorizado:

James Leckey Design  
19C Ballinderry Road  
Lisburn  
BT28 2SA  
Phone: 0800 318265 (UK) or 1800 626020 (ROI)  
[www.leckey.com](http://www.leckey.com)



# II. TABLA DE CONTENIDOS

<b>I.</b>	<b>INTRODUCCIÓN</b>	
<b>II.</b>	<b>TABLA DE CONTENIDOS</b>	
<b>III.</b>	<b>AVISO - LEA ANTES DE USAR</b>	
	A. Su Seguridad y Estabilidad .....	64
<b>IV.</b>	<b>ADVERTENCIAS</b>	
	A. Palabras de Advertencia .....	65
	B. Advertencias Generales.....	66
	C. Cinturones de Posicionamiento.....	67
	D. Andar en Silla de Ruedas .....	68
	E. Motores .....	69
	F. Ascender Escaleras.....	69
	G. Descender Escaleras .....	69
	H. Transferencias.....	70
	I. Su Silla de Ruedas y el Medio Ambiente .....	70
	J. Modificación de su Silla de Ruedas .....	71
	K. Estabilidad en su Silla de Ruedas.....	71
<b>V.</b>	<b>CONFIGURACIÓN Y USO</b>	
	A. Su Rogue XP y Sus Partes.....	74
	B. Uso Tránsito.....	75
	C. Brazos-T de Altura Ajustable .....	78
	D. Apoyabrazos Ajustables, Acolchados, Swing Away.....	79
	E. Ajuste del Brazo T Pediátrico .....	80
	F. Advertencias de Apoyabrazos.....	81
	G. Ajuste de Centro de Gravedad .....	81
	H. Camber de Rueda.....	83
	I. Ajuste del Ancho de la Base de Ruedas.....	84
	J. Seteando la Orientación de la Rueda Posterior a Cero .....	85
	K. Reemplazando el Tubo Camber .....	86
	L. Ajuste de Altura Delantera del Asiento .....	90
	M. Ajuste de Altura Trasera del Asiento .....	91
	N. Ajuste de Angulo de la Rueda Pivotante.....	92
	O. Instalación y Extracción de la Rueda .....	93
	P. Ajustar el Apoyapiés.....	94
	Q. Opcional Reposapiés de Ángulo Ajustable .....	94
	R. Espaldar Plegable .....	95
	S. Ajuste de Angulo de Espaldar .....	96
	T. Adjustando la Altura del Espaldar .....	98
	U. Adjustando, Removiendo y Reemplazando el Cable de Liberación de Espaldar para Crecimiento.....	99



## II. TABLA DE CONTENIDOS

V.	Adjustando la Posicion del Espaldar .....	100
W.	Reemplazando la Barra Estabilizadora Ajustable del Espaldar .....	101
X.	Seguros de Ruedas .....	102
Y.	Creciendo su Rogue XP en Ancho .....	103
Z.	Anti-Vuelcos.....	104
AA.	Instalación del Cojin .....	105
BB.	Tela del Tapizado .....	106
CC.	Adjustando y/o Creciendo su Tapizado de Asiento .....	107
DD.	Rogue XP 5ta. Rueda Estándar (Opcional) .....	109
EE.	Rogue XP - 5ta. Rueda Dinámica (Opcional) .....	110
FF.	Insertando el Distanciador de Crecimiento el la Cruceta.....	112
<b>VI.</b>	<b>MANTENIMIENTO</b>	
A.	Inspeccionando su Silla de Ruedas Rogue XP .....	113
B.	Limpiando su Silla de Ruedas Rogue XP .....	115
C.	Almacenamiento .....	115
<b>VII.</b>	<b>GARANTIA .....</b>	<b>116</b>

### **III. AVISO - LEA ANTES DE USAR**

#### **A. Su Seguridad y Estabilidad**

Ki Mobility fabrica muchas sillas diferentes que pueden satisfacer sus necesidades. Debe consultar con un Profesional de Asistencia Tecnológica al seleccionar el modelo que mejor se adapta a sus necesidades particulares y la forma en que la silla de ruedas se debe instalar y ajustar. La selección final del tipo de silla de ruedas, las opciones y ajustes corresponde únicamente en usted y su profesional médico. Las opciones que elija, la instalación y el ajuste de la silla de ruedas tienen un impacto directo en su estabilidad. Los factores a considerar que afectan su seguridad y la estabilidad son:

- a. Sus habilidades y capacidades, incluyendo fuerza, equilibrio y coordinación personal.
- b. Los tipos de peligros y obstáculos que pueden surgir durante el día.
- c. Las dimensiones específicas, opciones y configuración. En particular, la altura del asiento, la profundidad del asiento, ángulo del asiento, ángulo del respaldo, el tamaño y la posición de las ruedas traseras y el tamaño y la posición de las ruedas pivotantes. Cualquier cambio en cualquiera de estos elementos va a cambiar la estabilidad de la silla de ruedas. Sólo debe hacer cambios después de consultar con un profesional calificado.

# IV. ADVERTENCIAS

## A. Palabras de Advertencia

En este manual se incluye lo que se conoce como palabras “Señal”. Estas palabras se usan para identificar y transmitir la gravedad de los diferentes riesgos. Antes de usar esta silla de ruedas, usted y cada persona que pueda ayudarle, debe leer todo el manual. Por favor, tenga en cuenta las palabras de advertencia y considere las advertencias, precauciones y peligros. Asegúrese de seguir todas las instrucciones y usar su silla de ruedas con seguridad. La Palabra de advertencia indica un riesgo o uso peligroso que puede provocar lesiones graves o la muerte de usted o otras personas. Las “Advertencias” se dividen en tres categorías principales, de la siguiente manera:

**PELIGRO** – Peligro indica una situación inminentemente peligrosa que, de no evitarse, puede ocasionar lesiones graves o la muerte.

**ADVERTENCIA** – Advertencia indica una situación potencialmente peligrosa que, de no evitarse, puede ocasionar lesiones graves o la muerte.

**PRECAUSIÓN** – Precaución indica una situación potencialmente peligrosa que, de no evitarse, puede provocar lesiones o daños a la silla de ruedas.

Estas palabras de señalización se colocarán a lo largo del manual, en su caso, para resaltar la situación de peligro. Consulte la siguiente lista para situaciones peligrosas que se aplicarán en la utilización general de esta silla de ruedas.

# IV. ADVERTENCIAS

## B. Advertencias Generales

### **ADVERTENCIA**

**ADVERTENCIA:** No exceda el límite de peso de 200 libras para la Rogue XP. Este es el peso combinado del usuario y todos los objetos que lleven consigo. Exceder el límite de peso puede causar daño a su silla o aumentar la probabilidad de una caída o volcadura hacia atrás y causar lesiones graves o la muerte para el usuario o para otros.

### **PELIGRO**

**PELIGRO:** No use esta silla para el entrenamiento con pesas. El movimiento del peso adicional alterará el centro de gravedad de la silla de ruedas que aumenta la probabilidad de un vuelco, que puede causar daño a su silla o causar lesiones graves o la muerte para el usuario o los demás.

### **ADVERTENCIA**

**ADVERTENCIA:** Si su silla está equipada con neumáticos inflables, asegúrese de que los neumáticos hayan sido inflados a la presión correcta de los neumáticos como se indica en la pared lateral del neumático. Su proveedor de silla de ruedas puede determinar si usted tiene neumáticos inflables. El uso de la silla de ruedas sin neumáticos inflados correctamente puede tener un efecto en la estabilidad de la silla de ruedas haciendo que se vuelque con resultado de muerte o lesiones al usuario o a otras personas.

### **PELIGRO**

**PELIGRO:** No trate de empujar su silla de ruedas hacia arriba o bajo rampas o recorrer a través de un pendiente de más de 9 grados. Esto es peligroso y aumenta la probabilidad de una caída o volcadura hacia atrás y causar lesiones graves o la muerte para el usuario o para otros.

### **ADVERTENCIA**

**ADVERTENCIA:** No trate de empujar su silla de ruedas por un pendiente que es liso o cubierto con hielo, aceite o agua. Esto puede causar una situación inestable que resulta en la muerte o lesiones al usuario o a otras personas.

### **ADVERTENCIA**

**ADVERTENCIA:** No se incline sobre la parte lateral o posterior de la silla de ruedas para ampliar su alcance. Esto puede ocasionar que caera de la silla, o que la silla de ruedas pueda volcarse y causar lesiones o la muerte.

## IV. WARNINGS

### B. Advertencias Generales

#### PELIGRO

**PELIGRO:** No intente levantar la silla de ruedas aferrándose a las piezas desmontables, como los brazos o los reposapiés. Sólo levante la silla aferrándose al marco. Esto puede provocar una caída o pérdida del control y provocar lesiones graves o la muerte.

#### PRECAUSIÓN

**PRECAUSIÓN:** No apriete demasiado los tornillos y hardware que conecta varios componentes juntos en el marco. Esto podría causar daños graves y afectar la seguridad y la durabilidad de la silla de ruedas.

### C. Cinturones de Posicionamiento

Los cinturones de posicionamiento, están diseñados para ayudar en la colocación apropiada dentro de la silla de ruedas. No están diseñados como cinturones de seguridad. Use el cinturón de posicionamiento SOLAMENTE para ayudar a apoyar la postura del usuario. El mal uso de los cinturones de posicionamiento puede causar lesiones graves o la muerte del usuario.

- Asegúrese de que el usuario no se deslice por debajo del cinturón de posición en el asiento de la silla de ruedas. Si esto ocurre, la respiración del usuario puede verse obstaculizado y causar la muerte o lesiones graves.
- El cinturón de posicionamiento debe tener un ajuste perfecto; apretado lo suficiente para mantener su posición, pero no tan fuerte como para restringir la respiración. Usted debe ser capaz de deslizar la mano entre el cinturón de posicionamiento y el usuario.
- **NUNCA** utilice el Cinturon de Posicionamiento:
  - a. Como un sistema de retención. Un restrictor de movimiento requiere la orden de un médico.
  - b. En un usuario que está inconsciente.
  - c. Como una de retención de ocupantes en un vehículo. Un cinturón de posicionamiento no está diseñado para reemplazar un cinturón de seguridad que está unido al bastidor de un vehículo, que se requiere para que un cinturón de seguridad sea efectiva. Durante una parada repentina, con la fuerza de la parada, el usuario será arrojado hacia adelante. Cinturones de seguridad para sillas de ruedas no prevendrán esto y más lesiones pueden resultar de los cinturones o correas.

#### PELIGRO

**PELIGRO:** El incumplimiento de las instrucciones anteriores puede resultar en lesiones graves o la muerte.

## IV. ADVERTENCIAS

### D. Andar en Silla de Ruedas

Su silla está diseñada para su uso en superficies sólidas, planas, tal como concreto, asfalto y suelos. Tenga cuidado si usted empuja su silla de ruedas en una superficie mojada o resbaladiza.

#### ▲ ADVERTENCIA ▲

**ADVERTENCIA:** No empuje su silla en arena, tierra suelta o sobre terreno áspero. Esto puede causar una pérdida de estabilidad y provocar una caída o pérdida del control y provocar lesiones graves o la muerte.

#### ▲ PELIGRO ▲

**PELIGRO:** En la mayoría de los estados, las sillas de ruedas no son legales para su uso en la vía pública. Si usted encuentra que usted tiene que empujar en la vía pública, esté alerta sobre el peligro de los vehículos. El uso de una silla de ruedas en la vía pública puede causar lesiones graves o la muerte.

#### ▲ ADVERTENCIA ▲

**ADVERTENCIA:** Los obstáculos y los peligros del camino (como baches y pavimento roto) pueden dañar su silla y pueden causar una caída, un vuelco o pérdida de control. No cumplir con estas instrucciones podría resultar en lesiones graves o la muerte.

#### ▲ PELIGRO ▲

**PELIGRO:** No use su silla de ruedas en una escalera mecánica. El uso de una silla de ruedas en una escalera mecánica puede causar lesiones graves o la muerte.

**Para minimizar estos riesgos:**

- 1) Mantenga un puesto de observación para el peligro - escanea el área mucho antes de que su silla pase.
- 2) Asegúrese de que los pisos donde usted vive y trabaja estén a nivel y sin obstáculos.
- 3) Retira o cubra las tiras de los umbrales entre las habitaciones.
- 4) Instale una rampa en las puertas de entrada o salida. Asegúrese de que no hay una caída en la parte inferior de la rampa.
- 5) Para Ayudar a Corregir su Centro de Equilibrio:
  - a. Incline la parte superior del cuerpo ligeramente hacia **ADELANTE** a medida que **AVANZA** a lo largo de un obstáculo.
  - b. Presione la parte superior del cuerpo hacia **ATRÁS** a medida que **AVANZA** por debajo de un nivel superior a uno inferior.
- 6) Si su silla tiene tubos contra volcaduras, colocarlos en su sitio antes de ir a lo largo de un obstáculo.
- 7) Mantenga ambas manos sobre los aros de empuje a medida que avanza sobre un obstáculo.
- 8) Nunca empuje o jale de un objeto (como muebles o una jamba de la puerta) para propulsar su silla.
- 9) No haga funcionar su silla de ruedas en las carreteras o calles.
- 10) No trate de empujar por encima de obstáculos sin ayuda.

## IV. ADVERTENCIAS

### E. Motores

Ki Mobility no recomienda la instalación de sistemas de motores en cualquier silla de ruedas Rogue XP.

Sillas de ruedas Rogue XP no han sido diseñadas o probadas como sillas de ruedas eléctricas. Si se agrega un sistema de motor de potencia a una silla de ruedas Rogue XP, asegúrese de que el fabricante del sistema de motor de potencia se ha validado y aprobado la combinación del sistema de motor de potencia y su silla de ruedas Rogue XP como seguro y eficaz.

#### **ADVERTENCIA**

**ADVERTENCIA:** El uso de un sistema de motor que no ha sido validado adecuadamente podría causar lesiones graves o la muerte.

### F. Ascender Escaleras

- Tener por lo menos dos personas, que tengan fuerza y habilidad suficiente para soportar el peso del usuario y la silla de ruedas, ayudar cuando se trata de subir un tramo de escaleras en esta silla de ruedas.
- Mueva la silla de ruedas y el usuario hacia atrás por las escaleras.
- Una persona detrás del usuario, y una persona adelante. La persona frente debe mantenerse en una parte inamovible de la silla de ruedas.
- El encargado de la parte trasera se inclina la silla hacia atrás y ambos levantan juntos. Dando un paso a la vez.
- Esto puede requerir que los tubos contra volcaduras sean volteados hacia arriba o retirados. Verifique que los tubos contra volcaduras se vuelven a unir o volteadas hacia abajo antes de usar la silla de ruedas.

#### **PELIGRO**

**PELIGRO:** El incumplimiento de las instrucciones anteriores puede resultar en lesiones graves o la muerte.

### G. Descender Escaleras

- Al descender por unas escaleras el usuario debe estar mirando hacia adelante.
- Una persona detrás del usuario, que tenga suficiente fuerza y habilidad para manejar el peso del usuario y la silla de ruedas, debe inclinar la silla hacia atrás y dejar que baje la silla por las escaleras un paso a la vez en las ruedas traseras.
- Esto puede requerir que los tubos contra volcaduras sean volteados hacia arriba o retirados. Verifique que los tubos contra volcaduras se vuelven a unir o volteadas hacia abajo antes de usar la silla de ruedas.

#### **PELIGRO**

**PELIGRO:** El incumplimiento de las instrucciones anteriores puede resultar en lesiones graves o la muerte.

# IV. ADVERTENCIAS

## H. Transferencias

Una transferencia requiere buen equilibrio y estabilidad. Usted debe recibir entrenamiento de su terapeuta antes de intentar hacer una transferencia por su cuenta.

- Antes de transferir fuera de su silla de ruedas se debe tener cuidado para reducir el espacio entre las dos superficies.
- Emplear los frenos de las ruedas para bloquear las ruedas traseras.
- Gire las ruedas pivotantes hacia adelante para aumentar la distancia entre ejes de la silla de ruedas.
- Retire o abatir los reposapiés.
- Consiga que alguien lo asista al menos que tenga mucha experiencia en las transferencias.

Es peligroso transferirse usted solo. Se requiere de buen equilibrio y agilidad. Tenga en cuenta que hay un punto en cada transferencia en que el asiento de la silla de ruedas no esta por debajo de usted.

### **ADVERTENCIA**

**ADVERTENCIA:** Si no se realiza una transferencia adecuada puede dar lugar a una caída y puede causar lesiones graves o la muerte.

## I. Su Silla de Ruedas y el Medio Ambiente

- Su silla de ruedas está hecha de muchos materiales diferentes, incluyendo metal y tela. La exposición al agua o humedad excesiva puede hacer que el metal en la silla de ruedas se oxide y la tela se rasgué. Seque la silla tan pronto como sea posible si se expone al agua.
- **NO UTILICE LA SILLA DE RUEDAS EN UNA DUCHA, ALBERCA O CUERPO DE AGUA.** Esto hará que su silla de ruedas se oxide o corroe y eventualmente falle.
- No utilice su silla de ruedas en la arena. La arena puede entrar en los valeros de las ruedas y partes móviles. Esto puede causar daños y, finalmente, hará que la silla de ruedas falle.
- Asegúrese de que cualquier rampa, pendiente o bordillo que pueda intentar montar cumpla con las directrices de la ADA. El montar a través, hacia arriba o hacia abajo de cualquier pendiente que es demasiado grande puede causar una pérdida de estabilidad.

Lineamientos de ADA y más información sobre el diseño accesible están disponibles en <http://www.ada.gov/>

### **ADVERTENCIA**

**ADVERTENCIA:** El incumplimiento de las instrucciones anteriores puede provocar una caída o pérdida del control, lo que puede provocar lesiones graves o la muerte.



## IV. ADVERTENCIAS

### J. Modificación de su Silla de Ruedas

Su silla de ruedas fue diseñada y fabricada bajo estrictos controles de diseño. Una parte integral de este proceso es asegurar que los diversos componentes funcionen juntos correctamente; ellos han sido testeados bajo diversos estándares para asegurar su calidad y están aprobados para funcionar juntos.

**USTED NO DEBERIA ALTERAR, AGREGAR O REMOVER COMPONENTES O MODIFICAR ESTA SILLA DE RUEDAS. NADIE DEBERIA MODIFICAR ESTA SILLA DE RUEDAS EXCEPTO POR OPCIONES DE ENSAMBLE APROBADAS. NO EXISTEN OPCIONES APROBADAS QUE INVOLUCREN PERFORAR O CORTAR EL CUADRO, A MENOS QUE SEA REALIZADO POR UN ASOCIADO ENTRENADO DE KI MOBILITY. Contacte Ki Mobility o a un proveedor autorizado de Ki Mobility antes de agregar cualquier accesorio o componente no provisto por Ki Mobility.**

#### PELIGRO

**PELIGRO:** El no cumplimiento de estas instrucciones puede causar fallas en la silla de ruedas y resultar en lesiones severas o muerte.

### K. Estabilidad en su Silla de Ruedas

Para asegurar la estabilidad adecuada de la silla de ruedas se debe asegurar el centro de gravedad y la base de las sillas de ruedas de apoyo es correcta para su equilibrio y habilidades. Hay muchos factores que pueden afectar a estos dos elementos;

- Altura del asiento
- Profundidad del asiento
- Ángulo del respaldo
- El tamaño y la posición de las ruedas traseras
- El tamaño y la posición de las ruedas pivotantes
- Cualquier componente del sistema de asientos

En general, el factor más importante es la posición de las ruedas traseras para la estabilidad posterior. Hay otras acciones que puedan tener un efecto adverso en su estabilidad. Usted debe consultar con su proveedor de sillas de ruedas y los médicos que están familiarizados con sus necesidades y capacidades en la determinación de cómo esto afectan a su uso.

#### ADVERTENCIA

**ADVERTENCIA:** Moviendo las ruedas traseras hacia adelante aumenta la probabilidad de que la silla de ruedas de un vuelco hacia atrás. Haga pequeños ajustes y proceda lentamente hasta que aprenda el nuevo punto de equilibrio de su silla de ruedas. El incumplimiento de las instrucciones anteriores puede resultar en lesiones graves o la muerte.

#### ADVERTENCIA

**ADVERTENCIA:** Cuanto más atrás se coloca las ruedas pivotantes mayor es la probabilidad de que la silla de ruedas de un vuelco hacia adelante. Si es posible, haga que sus ruedas pivotantes sean montadas hacia adelante y, cada vez que hace una actividad estática que implica desplazar el peso, gire las ruedas hacia adelante para aumentar su distancia entre ejes. El incumplimiento de las instrucciones anteriores puede resultar en lesiones graves o la muerte.

## IV. ADVERTENCIAS

### K. Estabilidad en su Silla de Ruedas

#### **ADVERTENCIA**

**ADVERTENCIA:** Siempre tenga a un técnico calificado configurar su silla de ruedas con los accesorios que va a utilizar todos los días.

Los cambios en la forma en que usted se sienta o cambios en su peso requieren que su silla sea ajustada por un técnico calificado. Siempre use tubos contra volcaduras mientras se aclimata a los cambios en su silla de ruedas. El incumplimiento de las instrucciones anteriores puede resultar en lesiones graves o la muerte.

#### **ADVERTENCIA**

**ADVERTENCIA:** Cambios en su Centro de Gravedad durante sus actividades diarias pueden ocurrir varias veces al día y cambiar y afectar la estabilidad de la silla de ruedas. Usted debe ser consciente de estas actividades y tomar las precauciones para minimizar el riesgo de una caída. El incumplimiento de las instrucciones anteriores puede resultar en lesiones graves o la muerte.

#### **ADVERTENCIA**

**ADVERTENCIA:** Vestirse en su silla de ruedas produce movimientos y posiciones momentáneas que pueden reducir la estabilidad. Asegurarse de que sus tubos contra volcaduras están en su lugar y gire sus ruedas pivotantes hacia adelante. El incumplimiento de las instrucciones anteriores puede resultar en lesiones graves o la muerte.

#### **ADVERTENCIA**

**ADVERTENCIA:** Tenga mucho cuidado cuando trate de alcanzar objetos si este movimiento requiere que se cambie en su asiento. Esto cambia el centro de gravedad. Asegurarse de que sus tubos contra volcaduras están en su lugar. El incumplimiento de las instrucciones anteriores puede resultar en lesiones graves o la muerte.

#### **ADVERTENCIA**

**ADVERTENCIA:** Empujando por un pendiente desplaza su centro de gravedad hacia atrás y puede reducir la estabilidad. Asegurarse de que sus tubos contra volcaduras están en su lugar. El incumplimiento de las instrucciones anteriores puede resultar en lesiones graves o la muerte.

#### **ADVERTENCIA**

**ADVERTENCIA:** Si intenta un caballito para superar un bordillo o obstáculo, procure que los tubos contra volcaduras están en su lugar y se inclina hacia adelante. No intente un caballito al menos que haya sido entrenado y siempre tenga un asistente detrás de usted para proporcionar ayuda si es necesario. El incumplimiento de las instrucciones anteriores puede resultar en lesiones graves o la muerte.

## IV. ADVERTENCIAS

### K. Estabilidad en su Silla de Ruedas

#### **ADVERTENCIA**

**ADVERTENCIA:** La colocación de artículos en la parte trasera o delantera de su silla de ruedas, como una mochila o maletín, altera el equilibrio y el centro de gravedad de la silla de ruedas. Dado que el peso de estos artículos puede variar mucho en cada uso, no asuma que está acostumbrado al punto de equilibrio. El incumplimiento de las instrucciones anteriores puede resultar en lesiones graves o la muerte.

**TENGA EN CUENTA QUE LLEVA OBJETOS PESADOS SOBRE LA SILLA DE RUEDAS QUE PUEDE TENER UN EFECTO ADVERSO SOBRE SU BALANCE QUE PUEDE CAUSAR UN VUELCO Y RESULTE EN LESIONES GRAVES O LA MUERTE DEL USUARIO.**

#### **ADVERTENCIA**

**ADVERTENCIA:** Asegúrese de que sus tubos contra volcaduras están en su lugar. Usted debe discutir cómo va a utilizar su silla de ruedas o cualquier cambio que se está planeando con su médico. El incumplimiento de esta instrucción puede crear una situación potencialmente peligrosa que, de no evitarse, puede ocasionar lesiones graves o la muerte.

## V. CONFIGURACIÓN Y USO

### A. Su Rogue XP y Sus Partes

1. Inspeccione y mantenga esta silla. Ver *Mantenimiento* en la página 113.
2. Si detecta algún problema, asegúrese de dar servicio o reparar la silla antes de su uso.
3. Tener una inspección completa, control de seguridad y el servicio de la silla realizada por un proveedor autorizado anualmente.

### ⚠ ADVERTENCIA ⚠

**ADVERTENCIA:** La falta de lectura o el incumplimiento de estas instrucciones puede resultar en daños a su silla de ruedas, una caída o pérdida del control y provocar lesiones severas al usuario o a otras personas.



# V. CONFIGURACIÓN Y USO

## B. Uso Tránsito

Siempre es más seguro para la transferencia de su silla de ruedas al asiento en un vehículo con asiento apropiado y cinturones de seguridad. **Nunca use esta silla de ruedas como asiento en un vehículo, a menos que ha sido equipada con la Opción de Tránsito.**

La silla de ruedas de la serie Rogue XP equipada con la Opción de Tránsito ha sido probada y aprobada con **RESNA WC-4: 2012, Sección 19: Las Sillas de Ruedas utilizadas como asientos en vehículos de motor y ISO 7176-19:2008 Sillas de ruedas -- Parte 19: Dispositivos de movilidad de ruedas para su uso como asientos de los vehículos de motor.** Normas ISO y RESNA están diseñadas para probar la integridad estructural de la silla de ruedas como un asiento para su uso en un vehículo de motor. Estas normas también se han diseñado para crear compatibilidad con los Sujetadores de Silla de Ruedas y de los Sistemas de Sujeción del Ocupante (WTORS).

No todas las configuraciones de las sillas de ruedas de la serie Rogue XP son compatibles con la Opción de Tránsito. Ki Mobility administra la configuración y no ofrece la silla de ruedas de la serie Rogue XP, excepto en configuraciones compatibles. Si realiza cambios a su silla de ruedas Serie Rogue XP después de que la reciban, debe comunicarse con su proveedor de silla de ruedas o Ki Mobility para asegurarse de que es conveniente seguir utilizando su silla de ruedas como asiento en un vehículo de motor.

Si su silla de Series Rogue XP está equipada con la Opción Heavy Duty y la Opción p/Vehículos, usted no debería utilizarla como asiento en un vehículo motorizado, si usted pesa más de 200 libras.

Asientos aftermarket pueden haber sustituido el asiento original del equipo y apoyo para la espalda diseñado y probado como parte de la Opción de Tránsito. Su proveedor de silla de ruedas debe decirle si el asiento es de el equipo original o de asientos de reemplazo aftermarket. Un sistema completo del marco de la silla, asiento, Sujetadores de Silla de Ruedas y de los Sistemas de Sujeción del Ocupante y un vehículo de motor equipado adecuadamente, que todos han cumplido con las normas mencionadas en esta sección, debe estar en su lugar antes de usar una silla de ruedas de la serie Rogue XP equipada con el Opción de Tránsito como asiento en un vehículo de motor.

Cuando se utiliza la silla de ruedas como asiento en un vehículo de motor siempre se debe seguir las siguientes instrucciones:

- El usuario debe estar en una posición orientada hacia adelante.
- El usuario no debe pesar más de 200 libras.
- Las mochilas y las bolsas deben ser removidas y fijadas por separado en el vehículo. En el caso de un accidente estos artículos pueden convertirse en proyectiles peligrosos, lo que puede lesionar o matar a usted o los demás ocupantes del vehículo de motor.
- El usuario debe utilizar Sujetadores de Silla de Ruedas y un Sistema de Sujeción del Ocupante que cumpla con **RESNA WC-4: 2012, Sección 18: Sujetadores de Silla de Ruedas y Sistemas de Sujeción del Ocupante para su uso en vehículos de motor o ISO 10542-1:2012 Sistemas técnicos y ayudas para las personas con discapacidad o movilidad reducida - Sujetadores de Silla de Ruedas y Sistemas de Sujeción del Ocupante -- Parte 1: Requisitos y métodos de pruebas para todos los sistemas.**
- Adjunte sujetadores para sillas de ruedas a los cuatro puntos de sujeción (dos frontales, dos traseros) en la silla de ruedas Rogue XP con la Opción de Tránsito (Fig. 49), de acuerdo con las instrucciones de la silla de ruedas de sujeción del fabricante y **RESNA WC-4:2012, Sección 18 o ISO 10542-1:2012 - Parte 1.**
- Fije las restricciones de los ocupantes de acuerdo con las instrucciones del fabricante de retención de ocupantes y **RESNA WC-4:2012, Sección 18 o ISO 10542-1:2012, Parte 1.**

# V. CONFIGURACIÓN Y USO

## B. Uso Tránsito

- El uso de cinturones de seguridad, correas para el pecho, arneses de hombro, cualquier otro sistema de correa de posicionamiento o accesorio de posicionamiento no debe utilizarse, o confiado como retención del ocupante, a menos que se marque como tal por el fabricante de acuerdo con **RESNA WC-4:2012, Sección 18 o ISO 10542-1:2012, Parte 1**.
- El uso de apoyos para la cabeza, soportes laterales o otros accesorios de posicionamiento no deben utilizarse, o confiado como retención del ocupante, a menos que se marque como tal por el fabricante de acuerdo con **RESNA WC-4:2012, Sección 18 o ISO 10542-1:2012, Parte 1**. o **RESNA WC-4:2012, Sección 20: Sistemas de asiento para silla de ruedas para su uso en vehículos de motor o ISO 16840-4:2009. Asientos para sillas de ruedas -- Parte 4: Sistemas de asientos para su uso en vehículos de motor**.
- Después de haber instalado y ajustado, la parte superior del respaldo tapizado del equipo original, debe estar dentro de 3 pulgadas de la parte superior del hombro.
- Cualquier asiento aftermarket debe ser probado para cumplir con **RESNA WC-4:2012, Sección 20 o ISO 16840-4:2009 - Parte 4**.
- Coloque el asiento al marco de silla de ruedas de acuerdo con las instrucciones del fabricante de asientos y **RESNA WC-4:2012, Sección 20 o ISO 16840-4:2009 - Parte 4**.
- El uso de cinturones de seguridad, correas para el pecho, arneses de hombro, cualquier otro sistema de correa de posicionamiento o accesorio de posicionamiento no debe utilizarse, o confiado como retención del ocupante, a menos que se marque como tal por el fabricante de acuerdo con **RESNA WC-4:2012, Sección 20 o ISO 16840-4:2009 - Parte 4**.
- El uso de apoyos para la cabeza, soportes laterales o otros accesorios de posicionamiento no deben utilizarse, o confiado como retención del ocupante, a menos que se marque como tal por el fabricante de acuerdo con **RESNA WC-4:2012, Sección 20 o ISO 16840-4:2009 - Parte 4**.
- Los accesorios aftermarket tales como bandejas, soportes de tanques de oxígeno, tanques de oxígeno, postes IV, mochilas, bolsas y otros artículos no fabricados por Ki Mobility deben retirarse y asegurarse por separado en el vehículo de motor. En el caso de un accidente estos artículos pueden convertirse en proyectiles peligrosos, lo que pueden lesionar o matar a usted o los demás ocupantes del vehículo de motor.
- Si la silla de ruedas ha estado involucrada en un accidente, usted no debe seguir utilizándola, ya que puede haber sufrido de fatiga que pueden no ser visibles.

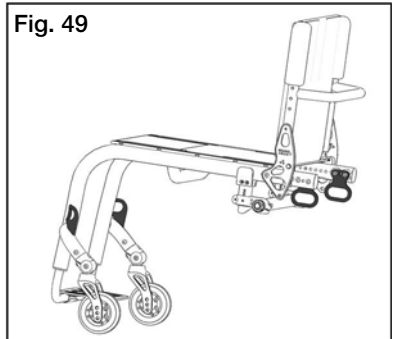

# V. CONFIGURACIÓN Y USO

## B. Uso Tránsito



**PELIGRO:** El incumplimiento de las instrucciones de uso de tránsito, en las páginas 75 y 76, se pueden producir lesiones graves o la muerte!

**NOTA:** Para obtener una copia de las normas de RESNA o ISO póngase en contacto con los organismos de normalización a continuación:

### **RESNA**

1700 North Moore St., Suite 1540  
Arlington, VA 22209  
Teléfono: 703-524-6686  
Fax: 703-524-6630  
Email: technicalstandards@resna.org

### **Normas ANSI / RESNA:**

#### **RESNA WC-4:2012, Sección 18:**

Sujetadores de Silla de Ruedas y Sistemas de Sujeción del Ocupante para su uso en vehículos de motor.

#### **RESNA WC-4:2012, Sección 19:**

Las sillas de ruedas utilizadas como asientos en vehículos de motor.

#### **RESNA WC-4:2012, Sección 20:**

Sistemas de asiento para silla de ruedas para su uso en vehículos de motor.

### **International Organization for Standardization (ISO)**

ISO Central Secretariat  
1, ch. de la Voie-Creuse  
CP 56  
CH-1211 Geneva 20 Switzerland  
Teléfono: +41 22 749 01 11  
Fax: +41 22 733 34 30  
Email: central@iso.org

### **Normas ISO:**

**ISO 10542-1:2012 Sistemas técnicos y ayudas para las personas con discapacidad o movilidad reducida –Sujetadores de Silla de Ruedas y Sistemas de Sujeción del Ocupante -- Parte 1:**

Requisitos y métodos de prueba para todos los sistemas.

#### **ISO 16840-4:2009 Asientos para sillas de ruedas -- Parte 4:**

Sistemas de asientos para su uso en vehículos de motor.

#### **ISO 7176-19:2008 Silla de Ruedas -- Parte 19:**

Dispositivos de movilidad de ruedas para su uso como asientos de los vehículos de motor.

# V. CONFIGURACIÓN Y USO

## C. Brazos-T de Altura Ajustable

### 1. Instalación

- Deslice el poste del brazo exterior en el receptor montado en el marco de la silla de ruedas.
- El reposabrazos se bloqueará automáticamente en su lugar. Asegúrese de que la palanca de bloqueo esta como se muestra en la (Fig. 50:C).

### 2. Ajuste de la Altura

- Gire la palanca de liberación (Fig. 50:A).
- Deslizar reposabrazos hacia arriba o hacia abajo a la altura deseada.
- Regresar palanca a la posición de bloqueo contra el poste del brazo.
- Presione el cojín del brazo hasta que el poste superior del brazo se bloquee firmemente en su lugar. Asegúrese de que la palanca de bloqueo esta como se muestra en (Fig. 50:A).

### 3. Quitar Reposabrazos

- Apretar palanca de liberación (Fig. 50:B) y quitar el reposabrazos.

### 4. Reemplazar Reposabrazos

- Deslice el reposabrazos de nuevo en el receptor.
- El reposabrazos debe bloquear de nuevo en su lugar.

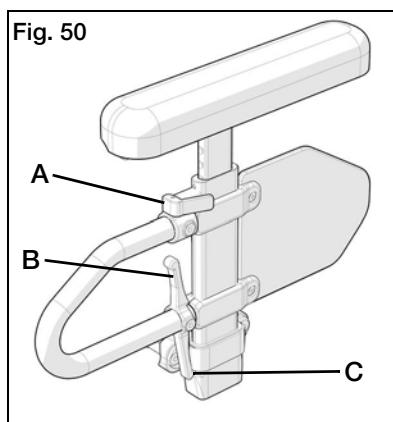

**PELIGRO:** El incumplimiento de las instrucciones anteriores puede resultar en el reposabrazos accidentalmente desconectarse de la silla de ruedas y provocar una caída o la pérdida de control y puede causar lesiones graves o la muerte.



**PELIGRO:** Nunca intente levantar la silla por los reposabrazos; que pueden romper o desconectar lo que resulta en una caída o la pérdida de control y pueden causar lesiones graves o la muerte.



# V. CONFIGURACIÓN Y USO

## D. Apoyabrazos Ajustables, Acolchados, Swing Away

### 1. Instalación

- Deslice el apoyabrazos dentro del tubo receptor en la parte posterior del cuadro. Asegúrese de que el vástago encaja en el receptor.

### 2. Swing Away

- Levante el apoyabrazos hasta que el vástago se libere del receptor y rótelo hacia un costado.

### 3. Removiendo el Apoyabrazos

- Hale el apoyabrazos directamente fuera del receptor.

### 4. Ajustando Altura de Brazo

- Remueva el apoyabrazos de los receptores.
- Desde el interior del montaje del espaldar, remueva los tornillos de 6mm (Fig. 51:A) y remueva el barril roscado (Fig. 51:B).
- Seleccione la altura deseada y re-instale el barril roscado (Fig. 51:B).
- Reinserte el tornillo de 6mm (Fig. 51:A) en el barril roscado y ajuste
- Reinserte el brazo en el receptor.
- Reajuste el tornillo de 6mm (Fig. 51:A).
- Repita en el otro apoyabrazos.

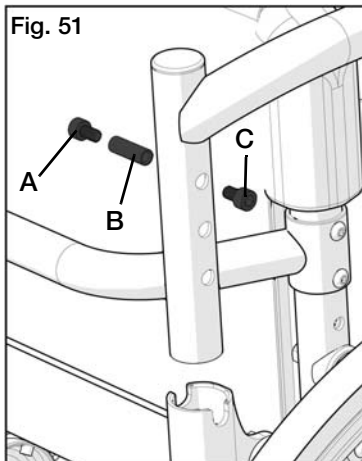

### 5. Ajustando el Ángulo Receptor

- Desde el interior del montaje del espaldar, afloje el tornillo de 6mm (Fig. 52:A) y retire el tornillo M5 (Fig. 52:B). Usted puede ahora ajustar el apoyabrazos en el ángulo deseado.
- Una vez logrado el ángulo deseado en su apoyabrazos, vuelva a alinear los orificios en la ménsula de pivote (Fig. 52:C).
- Reinserte el tornillo M5 (Fig. 52:B) a través de los orificios de ubicación y ajuste.
- Reajuste el tornillo 6mm (Fig. 52:A).

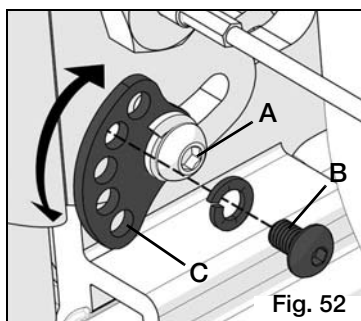

**PELIGRO:** Estos brazos ofrecen sólo una traba contra la rotación y están diseñados para soportar solamente la fuerza hacia abajo. Los mismos se desprenderán completamente si se hala hacia arriba y no pueden ser utilizados para levantar o manipular la silla. El no cumplimiento de las instrucciones mencionadas podrían ocasionar que el apoyabrazos se desprenda accidentalmente de la silla de ruedas, resultando en caída o pérdida de control y podría ocasionar lesiones severas o muerte.

# V. CONFIGURACIÓN Y USO

## E. Ajuste del Brazo T Pediátrico

### 1. Instalación

- Deslice el poste del apoyabrazos dentro del receptor al costado del cuadro. Al asegurar el vastago en la palanca, se encajará el receptor. Fig. 53.

### 2. Removiendo el Apoyabrazos

- Emuje la palanca (Fig. 54:A) hacia el panel de protector para liberar el vástago del receptor.
- Hale el apoyabrazos directamente fuera del receptor.

### 3. Ajustando la Altura del Brazo en el Receptor

- Remueva el apoyabrazos de la silla.
- Remueva los 2 tornillos 6mm de los protectores laterals (Fig. 55:A).
- Remueva el tornillo M4 (Fig. 55:B) del tope del poste del protector lateral a través del poste del protector lateral, pero no lo retire totalmente. El tornillo puede permanecer en el ensamble de la palanca. Repita en el otro brazo.
- Vuelva a setear el tope del poste y el ensamble de la palanca al costado del poste a la posición deseada. Reajuste el tornillo M4 (Fig. 55:B). Repita en el otro brazo.
- Coloque el protector lateral en la posición deseada y vuelva a colocar los 2 tornillos 6mm (Fig. 55:A) para asegurar el protector lateral en su sitio. Ajuste los 2 tornillos 6mm. Repita en el brazo opuesto.
- Vuelva a colocar los ensambles del apoyabrazos en el receptor (Fig. 53).

Fig. 53

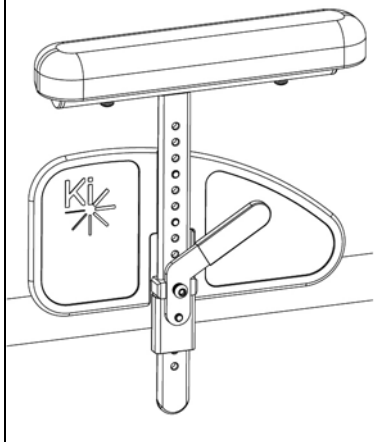

Fig. 54

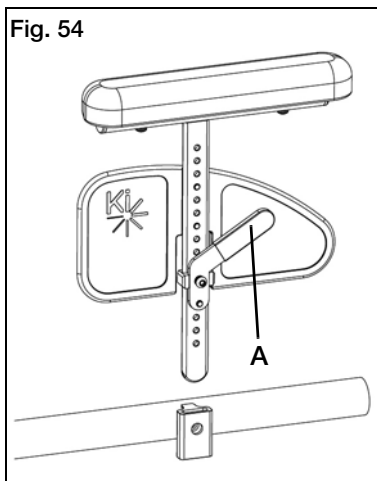
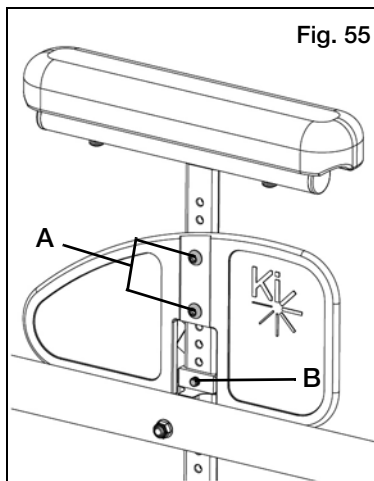

Fig. 55



# V. CONFIGURACIÓN Y USO

## F. Advertencias de Apoyabrazos

- Todos los apoyabrazos de Ki Mobility están diseñados para desprenderse de la silla y no soprtarán el peso de esta silla.
- NUNCA levante esta silla por sus apoyabrazos. Los apoyabrazos se deprenderán y el usuario podría caer.
- Levante esta silla sólo por sus partes no desmontables en el cuadro principal.

### ▲ ADVERTENCIA ▲

**ADVERTENCIA:** El no cumplimiento de estas instrucciones podría resultar en caída, vuelco hacia adelante o pérdida de control, causando lesiones severas o muerte del usuario o terceros.

## G. Ajuste de Centro de Gravedad

*El ajuste más importante en su silla de ruedas Rogue XP es la posición del eje trasero.*

Se puede ajustar el centro de gravedad moviendo las dos abrazaderas de montaje de inclinación (Fig. 56:A) hacia adelante o hacia atrás en el tubo del asiento (Fig. 56:B).

El movimiento de las abrazaderas del montaje de inclinación hacia adelante acorta la distancia entre ejes y aligera la parte delantera, por lo que su silla es más maniobráble. Mover los soportes de inclinación hacia atrás hace que la silla sea más estable y menos propensa a volcarse hacia atrás.

**NOTA:** Los cambios en el centro de gravedad pueden afectar la altura trasera del asiento (Ver *Ajuste de Altura Trasera del Asiento* en la página 91), dedo-dentro/dedo-fuera de las ruedas traseras (Ver *Seteando la Orientación de la Rueda Posterior a Cero* en la página 85) y la perpendicularidad de las ruedas (Ver *Ajuste de Angulo de la Rueda Pivotante* en la página 92). Si cambia de posición del centro de gravedad, vuelva a ajustar todos estos ajustes si es necesario.

**NOTA:** Ajustar el centro de gravedad de su silla requerirá re-ajuste de la ubicación de los seguros de las ruedas (si se proporciona). Ver *Seguros de Ruedas* en la página 102 para instrucciones de ajustando las trabas de ruedas.

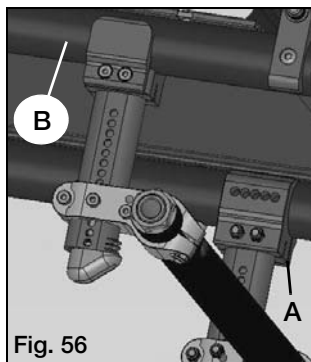

Fig. 56

# V. CONFIGURACIÓN Y USO

## G. Ajuste de Centro de Gravedad

**Para ajustar la ubicación de centro de gravedad:**

- Retire ambas ruedas traseras.
- Afloje los 2 tornillos (Fig. 57:C) y las tuercas que aseguran los soportes de inclinación (Fig. 57:A and B) a los tubos del asiento.
- Deslice los soportes de inclinación hacia adelante o hacia atrás a lo largo del tubo del asiento a la posición deseada del agujero (Fig. 57:D).
- Asegúrese de que los soportes a ambos lados del marco se ajustan por igual en ambos lados del marco antes de apretar todos los tornillos y tuercas.
- Una vez que las abrazaderas del soporte de inclinación se fijan, fije las ruedas traseras, ocupar la silla y maniobrar con un vigilante para conseguir una sensación para el nuevo ajuste.

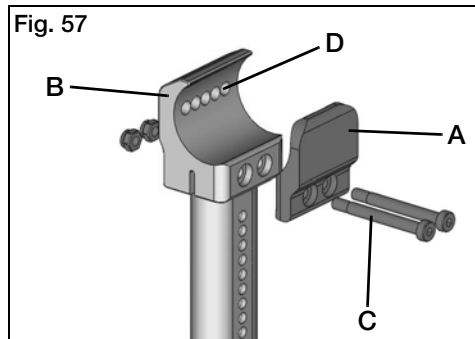

### ▲ ADVERTENCIA ▲

**ADVERTENCIA:** Cuanto más mueva las ruedas traseras hacia adelante, es más probable que la silla vuelque hacia atrás. Siempre realizar ajustes en pequeños incrementos, y comprobar la estabilidad de la silla con un vigilante para evitar un vuelco. Le recomendamos que use tubos contra volcaduras hasta que se adapte al cambio y está seguro de que no está en riesgo de volcarse.

### ▲ PELIGRO ▲

**PELIGRO:** La inobservancia de estas advertencias puede causar lesiones graves o la muerte.

# V. CONFIGURACIÓN Y USO

## H. Camber de Rueda

El camber de rueda, mostrado como una relación angular, Fig. 58 y Fig. 59, provee mayor estabilidad lado-a-lado debido a un mayor ancho y ángulo de la base de ruedas. También permite giros más rápidos y mayor acceso a la parte superior de los aros de propulsión.

El camber de rueda está determinado por pares de adaptadores de camber intercambiables (Fig. 60:B) los que están disponibles de su proveedor autorizado en ángulos de 0°, 2°, 4°, 6° y 8°.

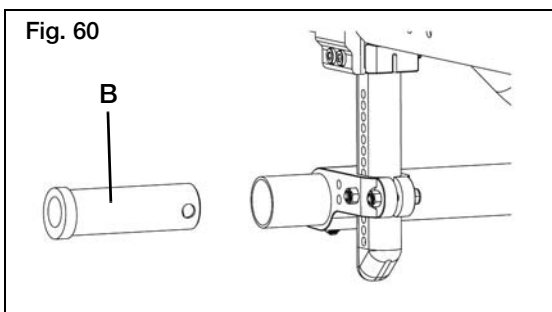
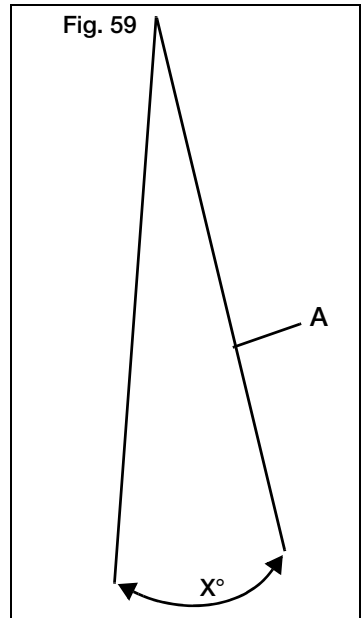
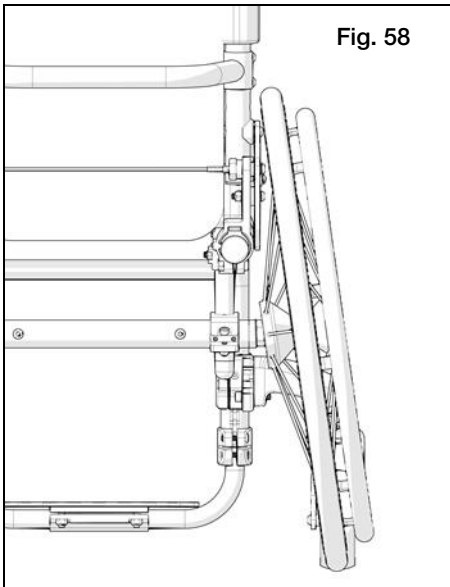

# V. CONFIGURACIÓN Y USO

## I. Ajuste del Ancho de la Base de Ruedas

Ajustar el ancho de la base de ruedas permite al usuario la opción de desplazar las ruedas más cerca o más lejos de sus caderas. También compensa por el ajuste de camber y provee un adecuado espacio de ruedas para maximizar la eficiencia del empuje.

Ajuste el ancho de la base de ruedas:

1. Afloje la tuerca (Fig. 61:A) con una llave de 24mm y gire la manga roscada del eje (Fig. 61:B) hacia adentro o afuera, hasta lograr el ancho deseado.
2. Vuelva a ajustar la tuerca.
3. Repita en el lado opuesto.

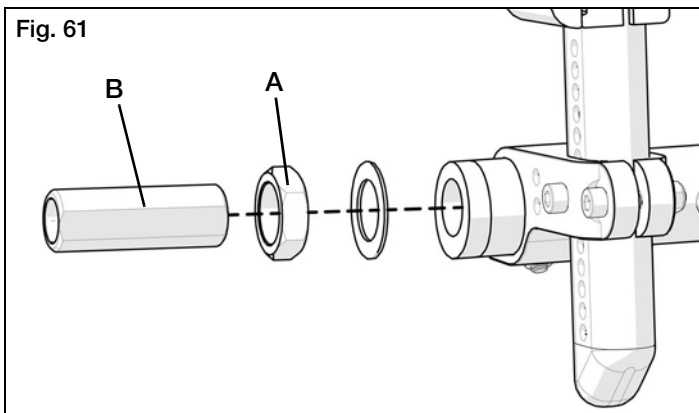

## V. CONFIGURACIÓN Y USO

### J. Seteando la Orientación de la Rueda Posterior a Cero

**NOTA:** Una silla de ruedas equipada con un adaptador camber de 0°, no puede tener una condición orientación-adentro orientación-afuera. Este ajuste sólo se requiere cuando se utilizan adaptadores de camber de 2°, 4°, 6° y 8°.

La Orientación indica qué tan bien alineadas están las ruedas de la silla, con relación al piso. Esto afecta el rodado de la silla. La pesadez o resistencia al rodado es óptimamente minimizada cuando la orientación de la rueda posterior está seteada a cero.

#### Seteando la Orientación de la Rueda Posterior a Cero:

1. Afloje los 2 tornillos (Fig. 62:A) (1 por lado) que aseguran la abrazadera de tubo camber. Luego afloje los tornillos de seteo (Fig. 62:E), 2 por lado.
2. Rote el tubo camber (Fig. 62:C) hasta que los tornillos (Fig. 62:D) que aseguran los adaptadores de camber estén nivelados con el piso. La orientación está ahora seteado a cero.
3. Antes de ajustar los tornillos (Fig. 62:A and B), asegúrese de que el tubo camber está centrado derecha-a-izquierda con relación al cuadro de la silla. Debería haber una distancia igual en ambos lados, o ninguna.
4. Ajuste un tornillo a 80 in/lb (Fig. 62:A) luego ajuste el tornillo en el lado opuesto a 80 in/lbs.
5. Ajuste los tornillos de seteo (Fig. 62:B) hasta que se hallen en su sitio.

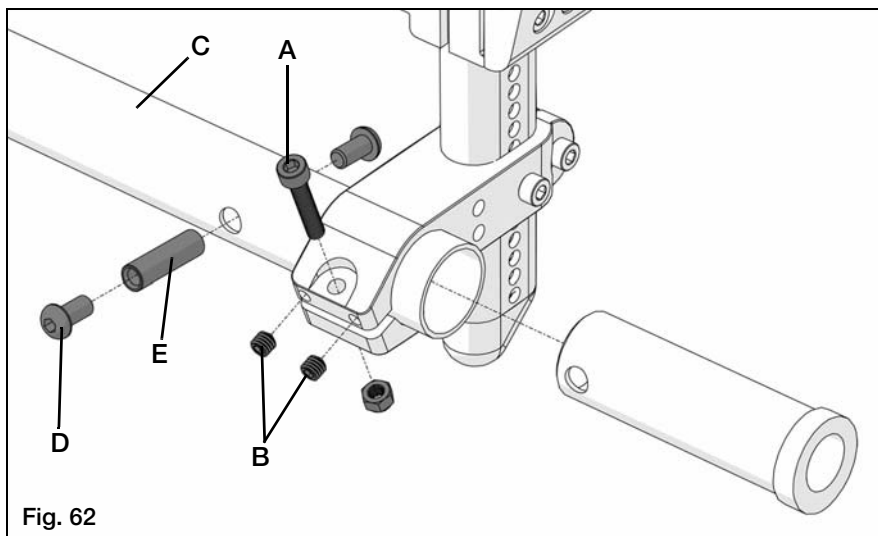

# V. CONFIGURACIÓN Y USO

## K. Reemplazando el Tubo Camber

1. Para desinstalar el tubo camber de su silla Rogue XP:
  - a. Remueva las ruedas posteriores.
  - b. Utilizando dos llaves hexagonales de 4mm (Allen), retire los tornillos con cabeza plana de 6mm (Fig. 63:D).
  - c. Suavemente presione el tambor roscado con el tornillo restante (Fig. 63:E) a través del tubo camber, utilizando una llave hexagonal (Allen).
  - d. Utilizando una llave hexagonal de 4mm y una llave de 8mm, afloje el tornillo de 5mm (Fig. 63:A) para liberar la abrazadera.
  - e. Utilizando una llave hexagonal de 2.5mm, afloje los tornillos (Fig. 63:B).
  - f. Deslice el adaptador de camber (Fig. 63:G) desde el extremo final del tubo camber (Fig. 63:C).
  - g. Repita los paso b - f en el otro lado.
  - h. Deslice el tubo camber hacia la derecha o izquierda para retirar las abrazaderas del tubo camber. Si usted posee un receptor de 5ta rueda, éste debe ser retirado del tubo camber antes de retirar el mismo.

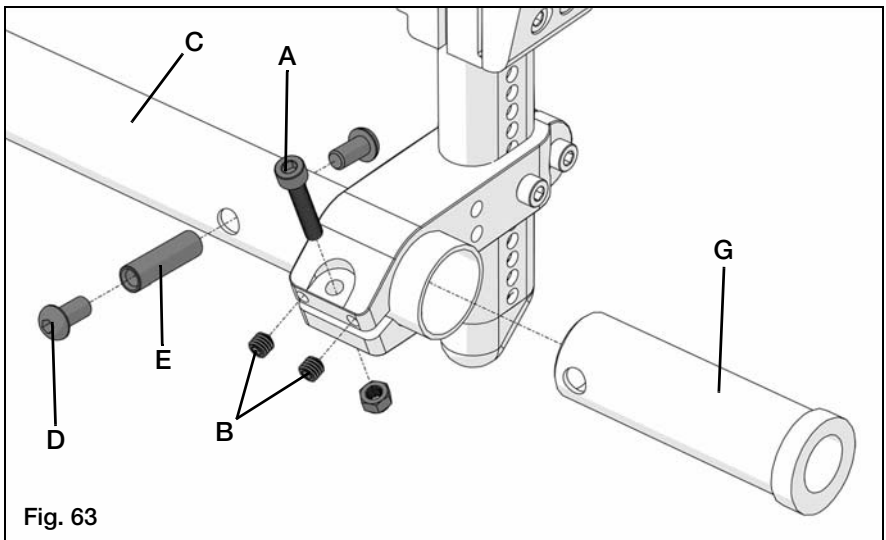

Fig. 63



# V. CONFIGURACIÓN Y USO

## K. Reemplazando el Tubo Camber

### 2. Instrucciones para remoción con 5ta. Rueda ESTANDAR Fig. 64:

- Remueva la 5ta. Rueda del receptor y colóque a un lado.
- Utilizando una llave hexagonal de 3mm y una llave de 8mm, retire el tornillo con cabeza plana de 5mm del receptor (Fig. 64:A).
- Utilizando una llave hexagonal de 4mm, afloje los dos tornillos de 5mm (Fig. 64:B) hasta que el receptor se deslice libremente sobre el tubo camber.

### 3. Instrucciones para remoción con 5ta. Rueda Dinamica Fig. 65:

- Remueva la 5ta. Rueda del receptor y colóque a un lado.
- Utilizando una llave hexagonal de 4mm y una llave de 10mm, retire los dos tornillos de 6mm, las arandelas y las tuercas del receptor (Fig. 65:A).

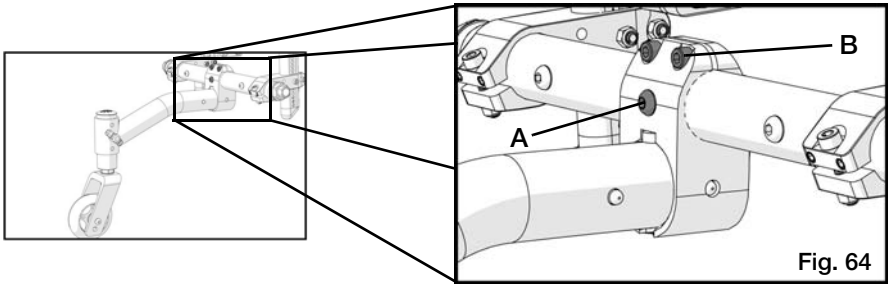

Fig. 64

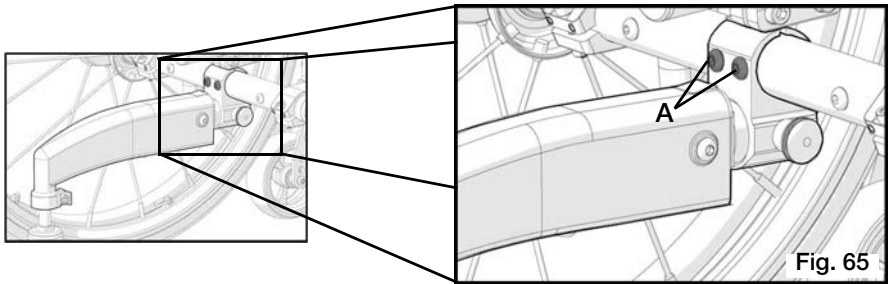

Fig. 65

# V. CONFIGURACIÓN Y USO

## K. Reemplazando el Tubo Camber

### 4. Para instalar el tubo camber en su silla Rogue XP:

- a. Comenzando en el costado izquierdo o derecho de la silla, deslice un extremo del tubo camber a través de la abrazadera camber. Si su silla no posee una 5ta rueda Dynamic o Standard, saltee el paso C en la siguiente página.

#### b1.) Instrucciones para instalar un receptor de 5ta. Rueda Estándar en el tubo camber.

1. Deslice el receptor de la 5ta. Rueda sobre el extremo del tubo camber que ya ha sido insertado a través de la abrazadera del tubo camber. El receptor debería quedar debajo del tubo camber con la muesca enfrentando la parte posterior de la silla.
2. Deslice el tubo camber dentro de la abrazadera camber del lado opuesto.
3. Deslice el receptor hacia el centro del tubo camber y alinee el orificio en el tubo y el receptor.
4. Inserte el tornillo de 5mm (Fig. 66:A) dentro del orificio alineado. Asegure el tornillo de 5mm utilizando una llave hexagonal de 3mm y una llave de 8mm para ajustar firmemente.
5. Utilizando una llave hexagonal de 4mm, ajuste los tornillos de 2.5mm fuertemente (Fig. 66:B). Continúe con el paso C en la siguiente página.

#### b2.) Instrucciones para instalar el receptor de 5ta. Rueda Dinámica en el tubo camber.

1. Deslice el receptor de la 5ta. Rueda sobre el extremo del tubo camber que ya ha sido insertado a través de la abrazadera del tubo camber. El receptor debería estar debajo del tubo camber con el barril roscado enfrentando la parte anterior de la silla.
2. Deslice el tubo camber dentro de la abrazadera camber en el lado opuesto.
3. Deslice el receptor al centro del tubo camber y alinee los 2 orificios en el tubo y los 2 orificios en el receptor (Fig. 66:A).
4. Inserte los tornillos de 6mm (Fig 66:A) en los orificios alineados. Asegure con las tuercas de 6mm y las arandelas planas y ajuste fuertemente utilizando una llave hexagonal de 4mm. Continúe con el paso C en la siguiente página.

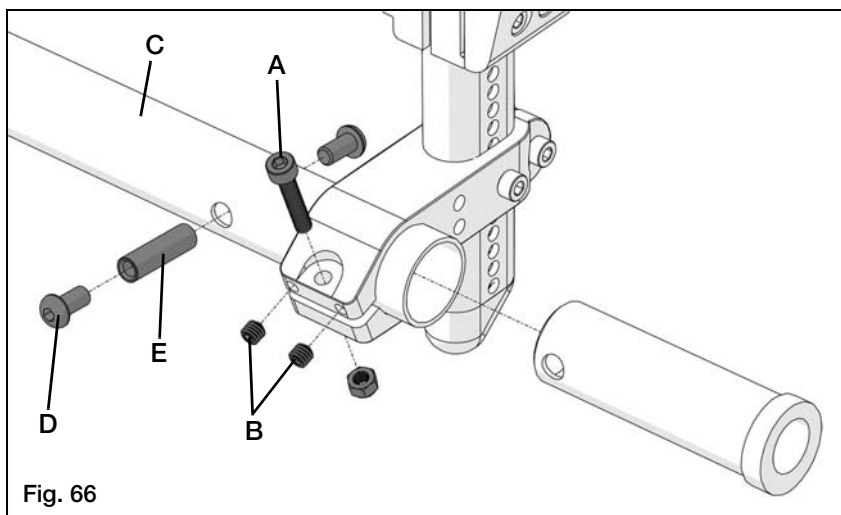

## V. CONFIGURACIÓN Y USO

### K. Reemplazando el Tubo Camber

4. Para instalar el tubo camber en su silla Rogue XP:
  - a. Centre el tubo camber en las abrazaderas camber.
  - b. Inserte el adaptador camber dentro del tubo camber. Si al utiliza adaptadores de camber de 2°, 4° o 6°, rote la pared delgada del extremo roscado hasta que apunte hacia arriba y los orificios en el tubo camber se hallen alineados.
  - c. Presione el barril roscado (Fig. 67:E) dentro de los orificios en el tubo camber.
  - d. Utilizando dos llaves hexagonales de 4mm, inserte los tornillos de 6mm (Fig. 67:D) en el tambor roscado y ajuste firmemente.
  - e. Repita los Pasos 3 a 5 en el lado opuesto de la silla.
  - f. Coloque las ruedas posteriores nuevamente en la silla. Ver *Ajuste de Centro de Gravedad* en la página 81 para asegurarse de que las ruedas están apropiadamente seteadas y finalizar la instalación del tubo camber.

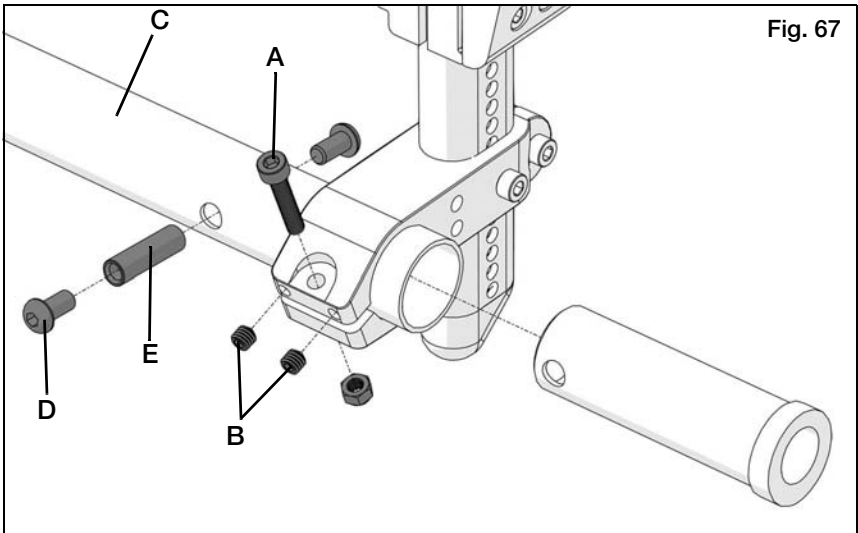

## V. CONFIGURACIÓN Y USO

### L. Ajuste de Altura Delantera del Asiento

La altura delantera del asiento se puede ajustar en incrementos de 1/2" por el reposicionamiento de la rueda pivotante en la horquilla.

1. Utilice dos llaves Allen de 4mm para quitar los tornillos de sombrerete y empujar el eje de rosca interior de un agujero y moverse hacia arriba o hacia abajo hasta la posición deseada.
2. Reposicione los dos tornillos de 6mm y apriete a 80 in. / lbs.
3. Re-cuadre las ruedas pivotantes como se señaló en la Sección N. Ajuste de Angulo de la Rueda Pivotante.

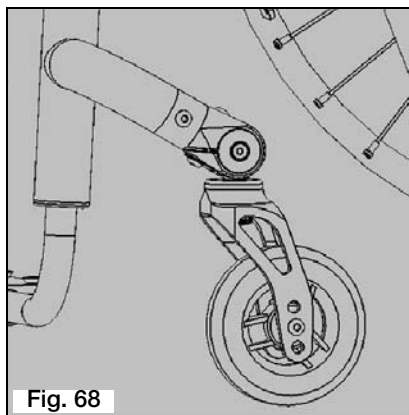

Fig. 68

# V. CONFIGURACIÓN Y USO

## M. Ajuste de Altura Trasera del Asiento

Altura trasera del asiento se puede ajustar mediante el reposicionamiento del Sistema Componente Tubular (TCS).

1. Retire las ruedas presionando los botones en el eje de liberación rápida.
2. Utilice una llave Allen de 3mm y llave de boca de 8mm para quitar los dos tornillos (A) que sostiene los soportes de montaje superior e inferior (see Fig. 69). Vuelva a colocar los soportes de montaje a la altura deseada y vuelva a colocar los dos tornillos M5.
3. Repita en ambos lados de la silla de ruedas.

**NOTA:** Ajustes de altura están en incrementos de ¼".

**NOTA:** Un ajuste de rueda pivotante se debe hacer para que se corresponda con cualquier cambio en el ángulo del asiento.

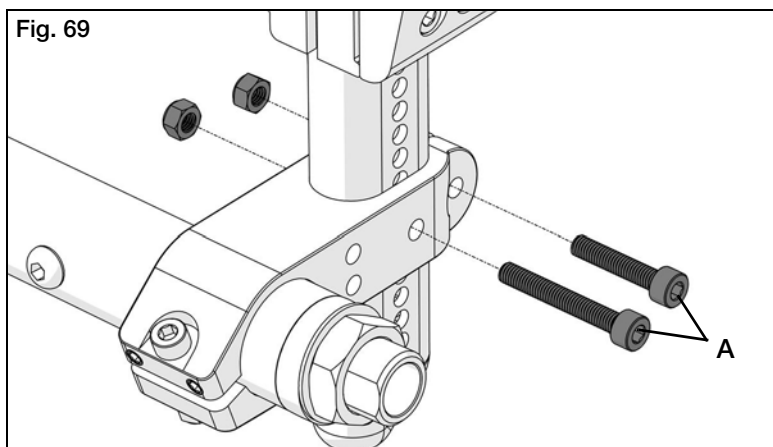

### ⚠ ADVERTENCIA ⚠

**ADVERTENCIA:** La reducción de la altura del asiento en la parte trasera del asiento en incrementos de 0.5" o 2 posiciones de 0.25" disminuirá la estabilidad posterior por medio grado. Cuanto más mueva las ruedas traseras hacia adelante, es más probable que la silla vuelque hacia atrás.

Siempre realizar ajustes en pequeños incrementos, y comprobar la estabilidad de la silla con un vigilante para evitar un vuelco. Le recomendamos que use tubos contra volcaduras hasta que se adapte al cambio y está seguro de que no está en riesgo de volcarse.

### ⚠ PELIGRO ⚠

**PELIGRO:** La inobservancia de estas advertencias puede causar lesiones graves o la muerte.

# V. CONFIGURACIÓN Y USO

## N. Ajuste de Angulo de la Rueda Pivotante

Para mantener un rendimiento óptimo de su Rogue XP el alojamiento de la rueda pivotante siempre debe estar orientada en perpendicular al suelo. Su Rogue XP se envía alineada. Muchos de los ajustes realizados en configuración correctamente de la silla de ruedas, sin embargo, resultarán en el alojamiento de la rueda pivotante a salir de alineación.

Una vez realizados todos los demás ajustes se debe revisar su alineación del alojamiento de la rueda pivotante y volver a alinear, si el alojamiento no es perpendicular al suelo.

### Ajustar el Angulo de la Rueda Pivotante:

Para un rendimiento óptimo, el alojamiento de la rueda pivotante debe estar siempre en un ángulo de 90° al piso (perpendicular al suelo).

1. Para cambiar el ángulo usted necesitará una llave Allen M5.
2. Afloje el tornillo M8 de botón cabeza (A) de la parte inferior del ala del alojamiento de la rueda pivotante Fig. 70. Luego gire el tornillo de la parte superior del ala del alojamiento de la rueda pivotante (B). El aflojamiento comenzará a inclinar la rueda hacia adelante. Apretando usted dará vuelta hacia atrás.
3. Gire hasta que haya alineado el vástago de la ruedecilla de modo que es perpendicular al suelo.
4. Coloque un gran triángulo recto contra la superficie plana de la horquilla como se muestra Fig. 71.
5. Con el sistema de cremallera y piñón de la Rogue XP las ruedas siempre deben ser capaces de ser cuadrada.

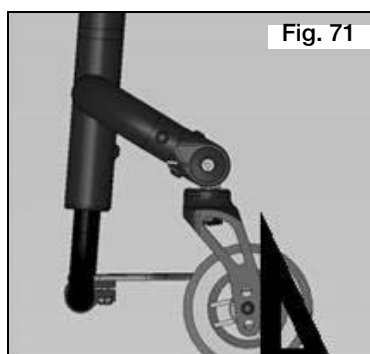
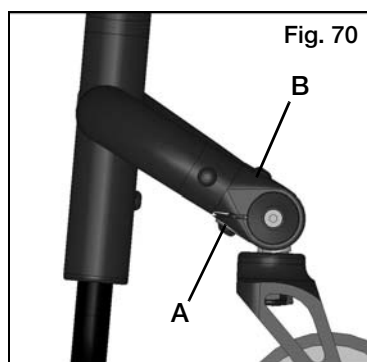

# V. CONFIGURACIÓN Y USO

## O. Instalación y Extracción de la Rueda

### 1. Instalación de las Ruedas Fig. 72

- Apriete el botón de liberación del eje en el eje para permitir que el seguro se libere. Tome nota de la diferencia entre la posición extendida y deprimida del botón de liberación del eje y su efecto sobre el sistema de seguridad en el otro extremo del eje.
- Inserte el eje en la caja del rodamiento de la rueda si es separada.

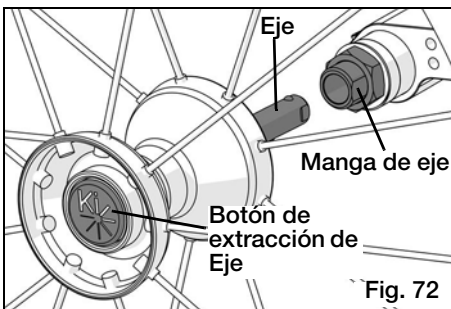

- Empuje el botón de liberación rápida de nuevo y deslice el eje en la manga del eje.
- Suelte el botón para bloquear el eje en la manga. Si el botón de liberación no se extiende totalmente y el sistema de seguridad no se movió en la posición de bloqueo después de soltar el botón, la longitud del eje debe ser ajustado.

### 2. Extracción de Ruedas Fig. 73

- Sostenga la rueda cerca al buje y empujar en el botón en el extremo exterior del eje.
- Mientras mantiene presionado el botón jale la rueda y el eje fuera de la manga del eje.

**NOTA:** Revisar y entender Instalación y Extracción de Ruedas Sección antes de intentar un ajuste del aje!

### 3. Ajuste de Ejes Fig. 73

- Para ajustar el eje necesitará una llave de 19mm para girar la tuerca de ajuste. Usted también necesitará una llave de 11mm para mantener los rodamientos de bolas en el extremo opuesto del eje, y evitar que el eje gire.

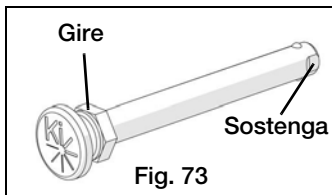

- Si la rueda y el eje no se fijan en el tapón de inclinación el eje requiere un ajuste. Gire la tuerca hacia la izquierda aproximadamente  $\frac{1}{4}$  de vuelta y tratar de bloquear el eje en el tapón de inclinación. Si no se bloquea, continúe haciendo ajustes pequeños de tuerca hasta que quede inmovilizada firmemente.
- Si la rueda se bloquea en la silla, pero hay juego excesivo de las ruedas (el cubo de la rueda puede ser empujado hacia atrás y adelante en el eje) y luego ajustar la tuerca a la derecha hasta que no quede espacio perceptible entre la rueda y el tubo de inclinación y el eje esté bien bloqueado en la silla.



**PELIGRO:** Asegúrese de que el botón pulsador está completamente extendido y el sistema de seguridad en el interior de la silla están totalmente ocupado antes de utilizar la silla de ruedas. El no hacerlo puede resultar en que la rueda pueda desprenderse y causar lesiones graves o la muerte.

# V. CONFIGURACIÓN Y USO

## P. Ajustar el Apoyapiés

1. **Ajuste de Altura de su Apoyapiés:**
  - a. Localizar el tornillo a cada lado del marco (A).
  - b. Aflojar el tornillo a cada lado del marco utilizando una llave Allen M3. No lo extraiga.
  - c. Ajustar el tubo del apoyapiés hacia arriba o hacia abajo para lograr la altura deseada (B).
  - d. Asegúrese de que ambos lados están igualmente ajustados.
  - e. Vuelva a ajustar cada tornillo a 40 in./lbs.

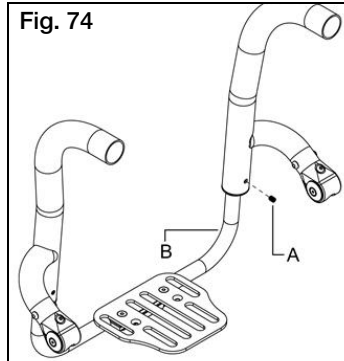

## Q. Opcional Reposapiés de Ángulo Ajustable

1. **Para ajustar el ángulo de los reposapiés ajustables en ángulo opcionales:**
  - a. Afloje, pero no quite, los dos tornillos M6 asegurando el reposapiés a la abrazadera de reposapiés con una llave Allen de 4mm.
  - b. Una vez suelto, el reposapiés girará fácilmente alrededor del tubo de extensión del reposapiés.
  - c. Seleccione la posición deseada y vuelva a apretar los dos tornillos M6 a 80 in./lbs.
2. **Cambiando la posición del reposapiés opcional de aluminio abatible hacia arriba:**
  - a. Retire los dos tornillos M6 del reposapiés. Hay tuercas de nylock M6 rebajadas en la parte inferior de la abrazadera. Asegúrese de evitar que estos no se caigan a medida que afloja los tornillos.
  - b. Reubique el reposapiés una vez que los tornillos están sueltos, girando hacia adelante o hacia atrás, dependiendo de ángulo deseado. Una vez que se alcanza la posición vuelva a insertar los tornillos en los agujeros apropiados.
  - c. Coloque las tuercas en la ranura debajo de la abrazadera y apriete bien los tornillos.

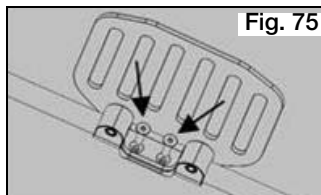



# V. CONFIGURACIÓN Y USO

## R. Espaldar Plegable

### 1. Para plegar hacia abajo el espaldar en su silla de ruedas Rogue XP:

- Hale el cable de liberación (Fig. 76:A) que se encuentra detrás del cuadro del espaldar hacia afuera, para liberar el pestillo. Pliegue el cuadro de asiento hacia abajo Fig. 77.
- Para colocar el pestillo en su sitio, hale el cable de liberación hacia afuera y el espaldar quedará liberado y puede ser empujado nuevamente a la posición vertical. El espaldar automáticamente se trabará sobre el costado del cuadro.
- Asegure un sólido encastre dentro de los pestillos, halando la parte posterior del cuadro de espaldar a la posición vertical.

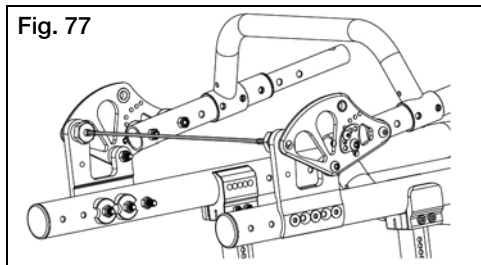
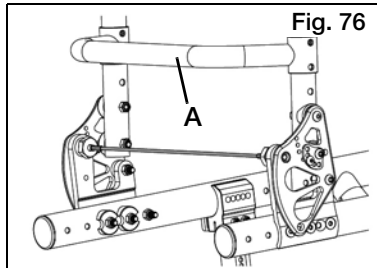

### ▲ ADVERTENCIA ▲

**ADVERTENCIA:** No ocupe u opere la silla cuando el espaldar no está encastado. Esto puede resultar en caída, vuelcos o pérdida de control, causando lesiones severas al usuario o a terceros.

# V. CONFIGURACIÓN Y USO

## S. Ajuste de Angulo de Espaldar

### 1. Característica de espaldar de relax:

Esta silla puede ser ajustada para una leve inclinación al liberar el cable de liberación del espaldar (Fig. 78:A). Esto se refiere a la "característica de espaldar de relax." 1", 3" y 6" disponibles.

### 2. Para ajustar:

Utilice una llave Allen de 3mm para desarmar el retén del espaldar (Fig. 78:B) and (Fig. 78:C) y vuelva a ensamblar en la posición deseada a ambos lados.

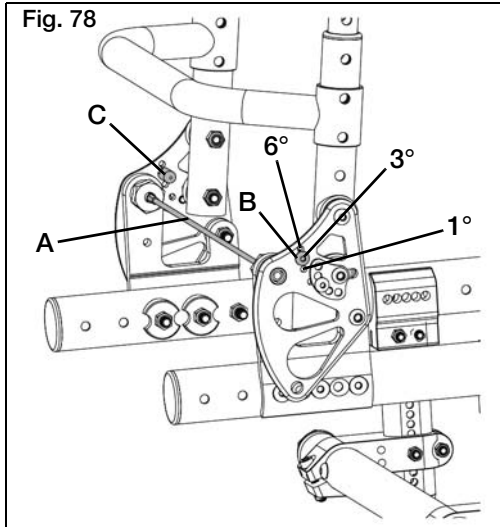

# V. CONFIGURACIÓN Y USO

## S. Ajuste de Angulo de Espaldar

### 1. Para ajustar el ángulo del espaldar:

- Afloje el tornillo 6mm (Fig. 79:A) el la parte externa del panel del espaldar. Haga esto a cada lado del espaldar.
- Remueva el tornillo 5mm (Fig. 79:B) en la parte externa del panel del espaldar. Haga esto a cada lado del espaldar.
- Una vez logrado el ángulo de espaldar deseado, vuelva a alinear los orificios en la ménsula de pivote (Fig. 79:C).
- Vuelva a insertar el tornillo 5mm a través de los orificios de ubicación y ajuste. Repita al otro lado del espaldar.
- Vuelva a ajustar el tornillo 6mm (Fig. 79:A). Repita al otro lado del espaldar.

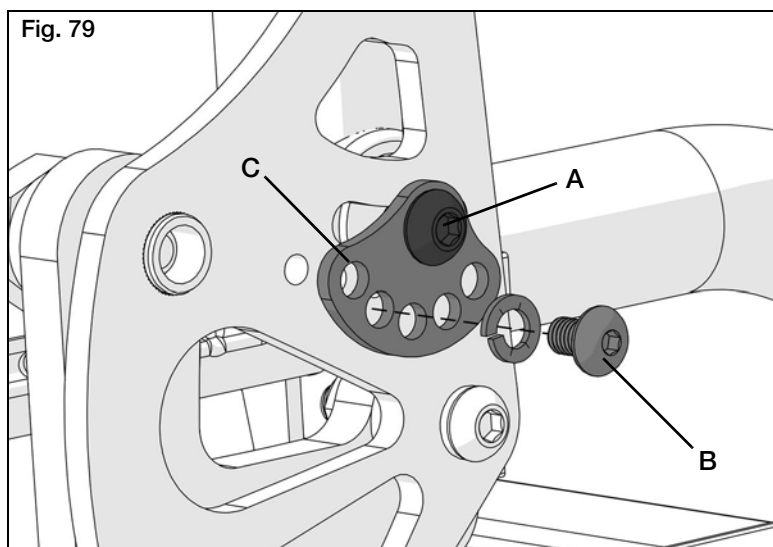

### ⚠ ADVERTENCIA ⚠

**ADVERTENCIA:** Ajustar la posición de relax o cambiar el ángulo del espaldar puede reducir la estabilidad hacia atrás. Siempre realice los ajustes en incrementos pequeños y verifique la estabilidad de la silla con un observador para prevenir vuelcos hacia adelante. El no atender a estas instrucciones puede resultar en caídas, vuelcos hacia adelante o pérdida de control, causando lesiones severas a los usuarios o a terceros.

# V. CONFIGURACIÓN Y USO

## T. Ajustando la Altura del Espaldar

### 1. Para ajustar la altura del espaldar:

- Remueva los 2 tornillos 5mm a cada lado de la barra estabilizadora del espaldar (Fig. 80:A). (Se requiere utilizar 2 llaves Allen 3mm para este ajuste)
- Utilizando la llave Allen, empuje los dos cilindros roscados a cada lado de la barra estabilizadora del espaldar a través de los orificios de los tornillos.
- Sostenga la parte superior del tubo del espaldar (Fig. 80:B) y muévala en la dirección deseada de ajuste del espaldar. Repita en el lado opuesto.
- Una vez lograda la altura deseada, vuelva a alinear los orificios en la barra estabilizadora, tubos de espaldar superiores e inferiores. Repita en el lado opuesto.
- Vuelva a insertar los 2 cilindros roscados dentro de los orificios de alineación a cada lado. Los cilindros roscados necesitan pasar a través de los orificios de alineación en la barra estabilizadora, tubos de espaldar superiores e inferiores, para asegurar al espaldar en su sitio.

**NOTA:** La barra estabilizadora posee altura ajustable junto con el tubo inferior del espaldar.

- Vuelva a insertar los 2 tornillos 5mm dentro del cilindro roscado (Fig. 80:A) a cada lado y ajuste.

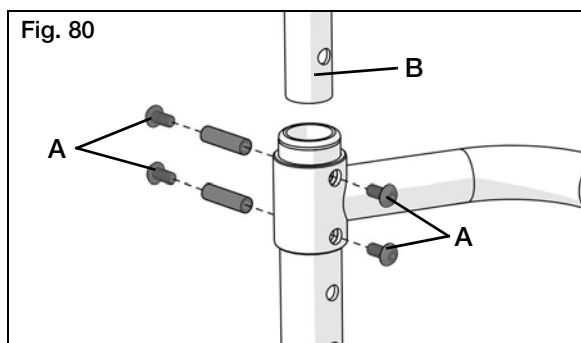

**ADVERTENCIA:** Asegure el espaldar para evitar lesiones o daños corporales.



**ADVERTENCIA:** Bajar la altura del espaldar puede reducir la estabilidad hacia atrás. Siempre realice los ajustes en incrementos pequeños y verifique la estabilidad de su silla con un observador para prevenir vuelcos hacia adelante. El no atender a estas instrucciones puede resultar en una caída, vuelco hacia adelante o pérdida de control, causando lesiones severas al usuario o a terceros.

# V. CONFIGURACIÓN Y USO

## U. Ajustando, Removiendo y Reemplazando el Cable de Liberación de Espaldar para Crecimiento

### 1. Para ajustar el largo del cable de liberación de espaldar:

- Sostenga el extremo del cable (Fig. 81:B) firmemente en su sitio.
- Gire el vástago de bloqueo (Fig. 81:A) en sentido horario para ajustar (acortar) y en sentido anti-horario para aflojar (alargar) el cable. El cable ha sido ajustado para optimizar la función cuando el cable está extendido de punta a punta. No lo ajuste por de más. El vástago de bloqueo debe encastrar completamente en su sitio, a cada lado del panel del espaldar.
- Ajuste de forma pareja a cada extremo del cable.

### 2. Para remover el cable de liberación del espaldar:

- Sostenga el extremo del cable (Fig. 81:B) firmemente en su sitio.
- Gire el vástago de bloqueo (Fig. 81:A) en sentido anti-horario para desenroscar el cable del vástago.
- Repita en el extremo opuesto del cable.

### 3. Para reemplazar el cable de liberación del espaldar:

- Remueva el cable existente. Ver las instrucciones más arriba.
- Alínee el extremo del cable dentro del vástago de bloqueo (Fig. 81:B).
- Sostenga el extremo del cable (Fig. 81:B) firmemente en su sitio mientras gira el vástago de bloqueo (Fig. 81:A) en sentido horario para enroscar el cable en el vástago. Enrosque hasta que aproximadamente la mitad del extremo roscado haya sido atornillado dentro del vástago de bloqueo. Repita en el extremo opuesto del cable.
- Ajuste el largo a su necesidad. Vea las instrucciones más arriba.

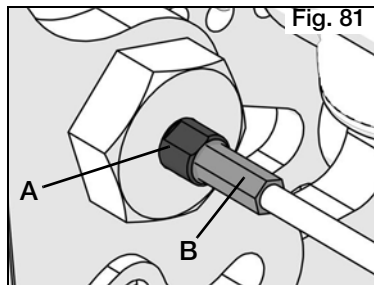

## ▲ ADVERTENCIA ▲

**ADVERTENCIA:** El no leer estas instrucciones en su totalidad podría resultar en caída o pérdida de control causando lesiones severas al usuario o a terceros.

# V. CONFIGURACIÓN Y USO

## V. Ajustando la Posición del Espaldar

### 1. Para ajustar la ubicación del espaldar de su Rogue XP:

- Afloje los 2 tornillos 6mm en la abrazadera del espaldar. Repita en el otro lado.
- Sostenga la abrazadera del espaldar a cada lado y deslice hasta la ubicación deseada.

**NOTA:** Los orificios en la abrazadera del espaldar se hallan en incrementos de  $\frac{1}{2}$ ". Es importante mover ambos lados igualmente.

- Vuelva a colocar los tornillos en la abrazadera del espaldar, espaciando los tornillos tan lejos uno de otro como sea posible (Fig. 82:A). Ajuste los tornillos a través de la abrazadera hasta que estén firmes. Repita en el lado opuesto.

**NOTA:** Cuando el espaldar ha sido movido, podrían requerirse ajustes en el COG (ver *Ajuste de Centro de Gravedad* en la página 81) y tapizado de asiento (ver *Ajustando y/o Creciendo su Tapizado de Asiento* en la página 107). Siempre verifique la estabilidad de la silla hacia atrás después de realizar ajustes y antes de utilizarla.

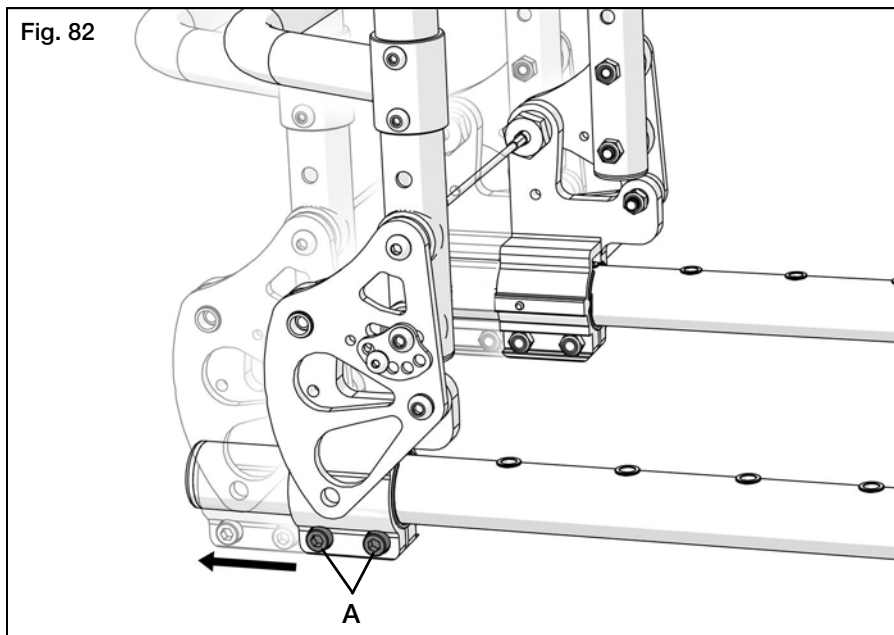

### ⚠ ADVERTENCIA ⚠

**ADVERTENCIA:** Desplazar el espaldar hacia atrás podría disminuir la estabilidad hacia atrás de la silla. Siempre realice los ajustes en incrementos pequeños y verifique la estabilidad de su silla ante un observador para evitar vuelcos. Recomendamos que usted utilice los tubos anti-vuelcos.

# V. CONFIGURACIÓN Y USO

## W. Reemplazando la Barra Estabilizadora Ajustable del Espaldar

### 1. Para remover la barra estabilizadora ajustable del espaldar:

- Tome nota la altura del espaldar antes de desarmar.
- Utilizando dos llaves hexagonales de 3mm (Allen), retire los tornillos con cabeza plana de 5mm de los sujetadores superior e inferior y la barra estabilizadora ajustable del espaldar (Fig. 83:A).
- Utilizando una llave hexagonal, empuje los dos tambores roscados a cada lado de la barra estabilizadora ajustable del espaldar a través de los orificios de los tornillos.
- Retire los tubos superiores del espaldar y el tapizado. Si se está utilizando otro espaldar, siga las instrucciones provistas por el fabricante para retirar el mismo.
- Deslice la barra estabilizadora fuera de los tubos del espaldar.

### 2. Para instalar un reemplazo de la barra estabilizadora ajustable del espaldar sobre los tubos del espaldar para completar el ajuste de ancho.

- Deslice la barra estabilizadora ajustable por encima de los tubos inferiores del espaldar hasta lograr la ubicación deseada.
- Inserte los tubos superiores del espaldar con (o sin) el tapizado del espaldar a la altura original o a la altura deseada.
- Alinee los orificios en la barra estabilizadora ajustable con los orificios deseados en los tubos superiores e inferiores del espaldar.
- Vuelva a insertar los 2 cilindros roscados dentro de los orificios alineados a cada lado. Los cilindros roscados deben pasar a través de los orificios alineados en la barra estabilizadora ajustable, tubos de espaldar superiores e inferiores, para asegurar el espaldar en el sitio correcto.
- Vuelva a insertar los dos tornillos de 5mm dentro de los tambores roscados (Fig. 83:A) a cada lado y ajuste con dos llaves hexagonales de 3mm para asegurarlos.

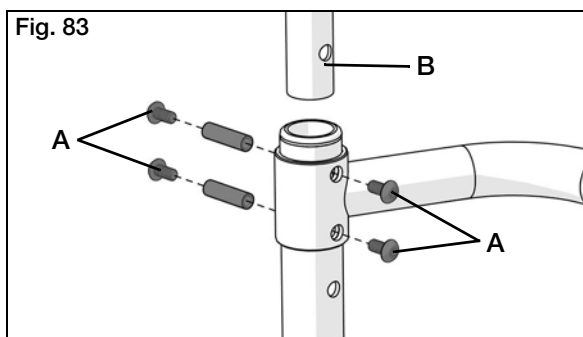

**PELIGRO:** No utilice u opere la silla se ruedas cuando la barra estabilizadora ajustable del espaldar no está instalada. El no atender a estas instrucciones podría resultar en lesiones severas o muerte.

# V. CONFIGURACIÓN Y USO

## X. Seguros de Ruedas

Sillas de ruedas Rogue XP se envían con uno de varios tipos diferentes de frenos de ruedas pre-instalado.

- Empuje para frenar
- Hale para frenar
- Empuje para frenar (montaje nivelado)
- Tijera corta
- Empuje para frenar c/manija de extensión
- Hale para frenar c/manija de extensión
- Asistente para pendientes
- Traba tijera de perfil bajo

El conjunto de abrazadera funciona de la misma para todos los seguros de las ruedas.

- Usando una llave Allen de 5mm, gire uno de los tornillos de la abrazadera hasta que este flojo (menos de una vuelta).
- Repetir el mismo proceso con el segundo de los dos tornillos de modo que la abrazadera se puede ajustar en el marco.
- Ajustar la abrazadera hacia la rueda trasera para, cuando participan, el seguro de las ruedas encajen la llanta y evita cualquier movimiento de la rueda Fig. 84.
- Asegúrese de que los brazos del seguro de la rueda encajen en las llantas al menos 1/8 de pulgada cuando está bloqueado. Si usted no lo hace, los seguros no pueden trabajar Fig. 85.
- Vuelva a apretar los tornillos.

Seguros de las ruedas traseras NO están diseñados para reducir la velocidad o parar una silla de ruedas en movimiento. Usalos sólo para mantener las ruedas traseras de rodar cuando su silla esté detenida por completo.

- **NUNCA** use seguros de las ruedas traseras para desacelerar o detener su silla cuando se está moviendo. Si lo hace, puede causar que usted vire fuera de control.
- Para evitar que las ruedas traseras de rodar, siempre active ambos seguros de las ruedas traseras cuando se transfiere desde o hacia su silla.
- Baja presión en un neumático trasero puede hacer que el seguro de las ruedas de ese lado pueda deslizarse y puede permitir que la rueda gire cuando usted no lo espera.
- Asegúrese de que los brazos del seguro de la rueda encajen en las llantas al menos 1/8 de pulgada cuando está bloqueado. Si usted no lo hace, los seguros no pueden trabajar.

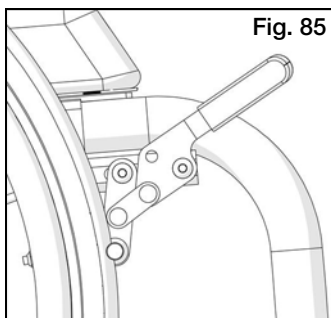
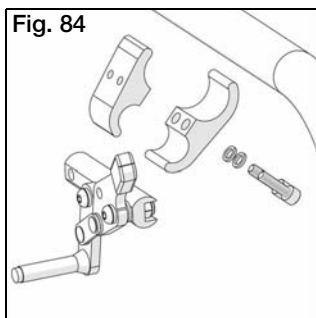

### ▲ PELIGRO ▲

**PELIGRO:** No utilice u opere la silla de ruedas cuando la barra estabilizadora ajustable del espaldar no está instalada. El no atender a estas instrucciones podría resultar en lesiones severas o muerte.



# V. CONFIGURACIÓN Y USO

## Y. Creciendo su Rogue XP en Ancho

Se recomienda que usted siga la secuencia de ajustes debajo cuando ajuste el ancho de su Rogue XP:

Remueva los siguientes ensamblajes de la silla en el siguiente orden:

1. Tapizado - (ver *Tela del Tapizado* en la página 106).
2. Cable de liberación de espalda - (ver *Adjustando, Removiendo y Reemplazando el Cable de Liberación de Espalda para Crecimiento* en la página 99).
3. Barra estabilizadora - (ver *Reemplazando la Barra Estabilizadora Ajustable del Espaldar* en la página 101).
4. Ensamble de apoyapiés - Ajustando el Apoyapiés (ver *Ajustar el Apoyapiés* en la página 94) o Apoyapiés Rogue XP de Montaje Alto Flip Under (ver *Opcional Reposapiés de Ángulo Ajustable* en la página 94). Utilice la sección correspondiente para el estilo de apoyapiés de su silla.
5. Tubo camber - (ver *Reemplazando el Tubo Camber* en la página 86).

Reemplace los nuevos ensamblajes por ajustes en ancho en el orden inverso a la lista mencionada. Vea las instrucciones de remoción y reemplazos.

# V. CONFIGURACIÓN Y USO

## Z. Anti-Vuelcos

Los tubos anti-vuelcos evitan que su silla de ruedas vuelque hacia atrás. Cuando se ajustan apropiadamente, los mismos proveen un significativo aumento en la estabilidad hacia atrás. Su estabilidad puede verse afectada al atravesar un terreno desnivelado, una rampa, una pendiente u otra superficie que altere su relación con la gravedad. Su estabilidad también puede ser afectada por otras fuerzas que actúan en usted y en su silla de ruedas, como cuando alguien empuja hacia abajo o se recuesta sobre sus manijas de empuje u otras partes de su silla. Esto puede sucederle a casi cualquier usuario de sillas experimentado. Las personas en su medio ambiente no necesariamente entienden lo mucho que impactan en su estabilidad.

Ki Mobility recomienda **enfáticamente** que usted utilice los tubos Anti-Vuelcos!

### ⚠ ADVERTENCIA ⚠

**ADVERTENCIA:** Los Anti-Vuelcos deben ser utilizados en todo momento. Cuando atraviese un terreno desnivelado o esté sentado en una habitación atestada de gente, lo inesperado puede suceder y su peso puede cambiar dramáticamente, causando una caída que podría ocasionarle lesiones severas o la muerte.

#### 1. Instalando los Anti-Vuelcos Fig. 86

- Presione el vástago posterior de liberación de los anti-vuelcos en el tubo anti-vuelcos para que ambos vástagos de liberación sean empujados hacia adentro. Inserte el tubo anti-vuelcos en el receptor montado en el tubo camber.
- Inserte dentro del receptor de tubo anti-vuelcos.
- Gire el tubo anti-vuelcos hacia abajo hasta que el vástago de liberación quede posicionado a través del orificio de montaje del receptor.
- Inserte el segundo tubo anti-vuelcos de la misma manera.

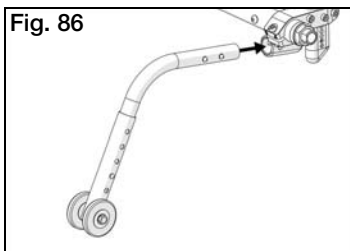

#### 2. Ajustando la Altura de la Extensión de Rueda Fig. 87

Las ruedas del tubo anti-vuelcos podrían tener que ser elevadas o bajadas para alcanzar un espacio libre apropiado de 1½" a 2".

- Presione el vástago liberador de rueda anti-vuelcos para que el mismo sea empujado hacia adentro.
- Eleve o baje hasta alguno de los orificios ya perforados.
- Libere el vástago.
- Ajuste la segunda rueda de tubo anti-vuelco de la misma manera. Ambas ruedas deberían quedar exactamente a la misma altura.

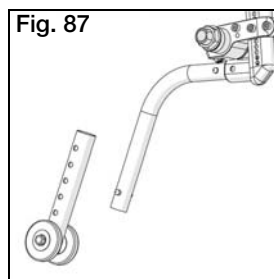

### ⚠ PELIGRO ⚠

**PELIGRO:** No utilice u opere la silla de ruedas cuando la barra estabilizadora ajustable del espaldar no está instalada. El no atender a estas instrucciones podría resultar en lesiones severas o muerte.

# V. CONFIGURACIÓN Y USO

## Z. Anti-Vuelcos

### 3. Girando los Tubos Anti-Vuelcos hacia Arriba - Fig. 88

Gire los tubos anti-vuelcos hacia arriba cuando esté siendo empujado por un asistente, superando obstáculos o montando el cordón de una acera.

- Presione el vástago de liberación posterior del tubo anti-vuelcos.
- Sostenga el vástago hacia adentro y gire el tubo anti-vuelcos hacia arriba.
- Libere el vástago.
- Repita con el segundo tubo anti-vuelcos.
- Recuerde girar los tubos anti-vuelcos hacia abajo después de completar una maniobra.

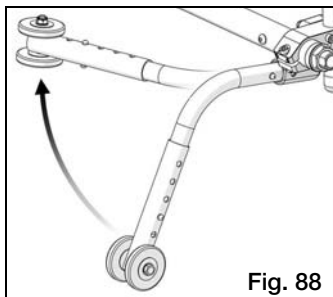

## ⚠ PELIGRO ⚠

**PELIGRO:** No utilice u opere la silla de ruedas cuando la barra estabilizadora ajustable del espaldar no está instalada. El no atender a estas instrucciones podría resultar en lesiones severas o muerte.

## AA. Instalación del Cojín

- La silla Rogue XP ha sido diseñada para ser utilizada con un cojín apropiado para sillas de ruedas.

## ⚠ PELIGRO ⚠

**PELIGRO:** El permanecer sentado durante largos periodos sin un cojín apropiado para sillas de ruedas puede causar úlceras por presión, las cuales pueden ser serias y resultar en la muerte.

- El tapizado estándar de la tela o panel de asiento está provisto con correas de sujeción tipo Velcro. El cojín a ser utilizado debería tener sujetadores tipo Velcro que puedan enganchar el lazo de la tela del asiento para evitar que el cojín se deslice debajo de usted. Verifique que el cojín está colocado de manera segura antes de realizar una transferencia o sentarse en su silla de ruedas.
- Una tela de asiento estándar puede no haber sido provista con su silla. Verifique con su proveedor de silla de ruedas si un reemplazo del mercado para la tela original ha sido provisto. De ser así, asegúrese de seguir las instrucciones de uso provistas por tal fabricante.
- Antes del uso diario, siempre verifique para asegurarse de que el cojín está sujetado de manera segura al gancho y lazo en la tela del asiento para evitar deslizamientos o movimientos inesperados. Si el cojín no está apropiadamente sujetado a la tela del asiento, podría deslizarse hacia atrás dentro del cable de liberación del espaldar, causando que el espaldar se libere y pliegue y/o se mueva inesperadamente.

## ⚠ PELIGRO ⚠

**PELIGRO:** El no asegurar apropiadamente el cojín puede hacer que el mismo se deslice durante el uso o transferencias, resultando en caídas o pérdida de control y causar lesiones severas o muerte.

# V. CONFIGURACIÓN Y USO

## BB. Tela del Tapizado

- a. Usted debe reemplazar inmediatamente el tapizado del asiento y del espaldar cuando se halle gastado y comience a fallar. Si usted no hace esto, el asiento o el respaldo podrían fallar.
- b. El material de la tela del asiento se debilitará con el tiempo. Busque zonas gastadas, delgadas o estiradas, especialmente en los bordes y las costuras. Esto debería hacerse semanalmente.
- c. Las constantes transferencias a su silla de ruedas debilitarán el material de la tela del asiento, haciendo que usted deba inspeccionarlo y el material de la tela del asiento, haciendo que usted deba inspeccionar y reemplazar el asiento más a menudo.
- d. Tenga en cuenta de que los lavados o la excesiva humedad reducirán la capacidad de retardar la ignición de la tela.
- e. Contacte a su proveedor de sillas de ruedas si tiene dudas sobre su asiento o espaldar, o considera que deben ser reemplazados.

### **ADVERTENCIA**

**ADVERTENCIA:** El no cumplir con estas instrucciones podría resultar en daño a su silla de ruedas, caídas o pérdida de control, causando lesiones severas al usuario o a terceros.

# V. CONFIGURACIÓN Y USO

## CC. Adjustando y/o Creciendo su Tapizado de Asiento

### 1. Ajuste de Tensión del Tapizado del Asiento

- Busque debajo del tapizado del asiento hasta encontrar la aleta del gancho y lazo de tensión ajustable. La misma debería estar ubicada en la parte inferior del costado derecho del tapizado del asiento.
- Afloje los tornillos Phillips en el mismo lado del tapizado del asiento que la aleta de tensión ajustable (Fig. 89:A).
- Separe el gancho del lazo en la aleta de tensión ajustable.
- Para ajustar el tapizado del asiento hale la aleta de tensión ajustable hacia el lado opuesto de la silla. Para aflojar el tapizado del asiento, aplique presión sobre el tapizado del asiento hacia el piso.
- Cuando el tapizado del asiento ha alcanzado el nivel de tensión deseado, regrese el lazo a su posición junto con el gancho.
- Vuelva a ajustar los tornillos Phillips (Fig. 89:A).

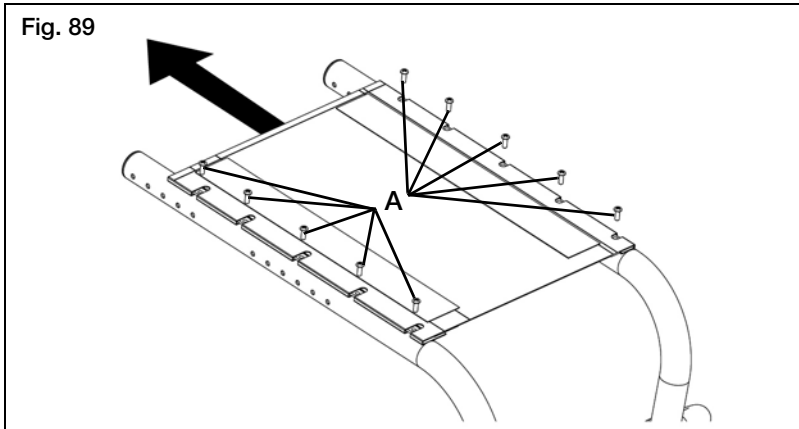

# V. CONFIGURACIÓN Y USO

## CC. Ajustando y/o Creciendo su Tapizado de Asiento

### 1. Reemplazo de Tapizado de Asiento

- a. Remueva los tornillos 5mm Phillips de los rieles del asiento a cada lado del cuadro. Reserve a un lado (Fig. 90:A).
- b. Remueva el tapizado de asiento de los rieles del asiento.
- c. Deslice el nuevo tapizado de asiento en los rieles del asiento.
- d. Alinee los orificios en los rieles del asiento con los insertos roscados en el cuadro.
- e. Vuelva a colocar los tornillos Phillips de 5mm, enroscándolos parcialmente en su sitio. Una vez que todos los tornillos han vuelto a su sitio, ajústelos firmemente (Fig. 90:A).

Fig. 90

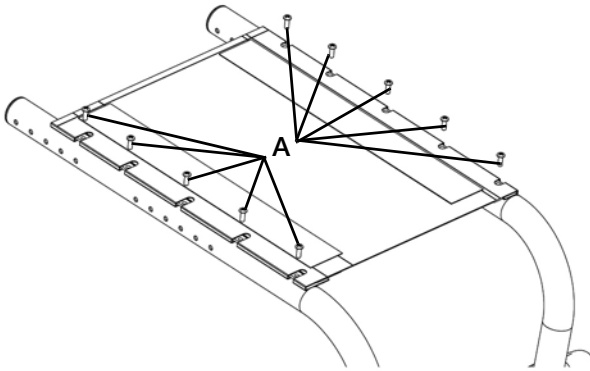

# V. CONFIGURACIÓN Y USO

## DD. Rogue XP 5ta. Rueda Estándar (Opcional)

Ki Mobility recomienda tubos anti-vuelcos o 5ta. Rueda Estándar para todas las sillas de ruedas.

### 1. Insertando y removiendo la 5ta. Rueda Estándar

- Presione los dos botones de liberación (Fig. 91:A) en el tubo de soporte para que ambos botones sean empujados hacia adentro.
- Inserte dentro del receptor del tubo de soporte (Fig. 91:B).
- Rote el tubo de soporte hacia abajo hasta que los botones del vástago de liberación estén posicionados a través de los orificios de montaje.

### 2. Ajustando la posición desde el peso

- La carcasa de rueda pivotante es ajustable dentro del tubo de soporte.
- Remueva la tuerca mariposa (Fig. 92:A) del tornillo que sostiene la carcasa de la rueda pivotante, dentro del tubo de soporte.
- Deslice la carcasa hasta la altura deseada y vuelva a colocar el tornillo. Asegure con la tuerca mariposa.

Si la rueda pivotante toca el piso, es posible que las ruedas posteriores grandes no toquen el piso. Ki Mobility recomienda setear la 5ta. Rueda Estándar a por lo menos 1/2" por sobre el piso. Considere una posición más alta si la silla de ruedas está siendo utilizada en exteriores.

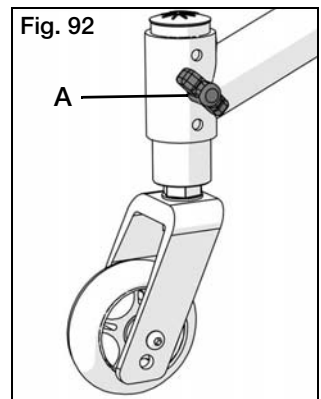
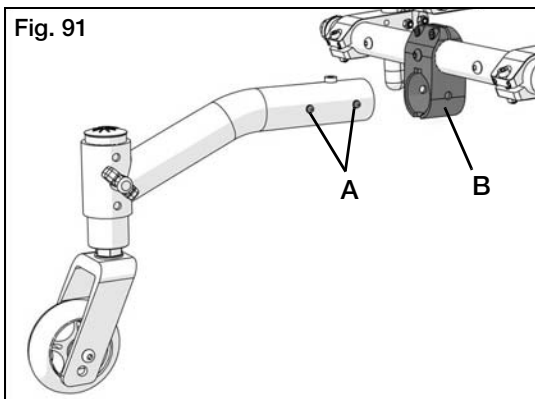

# V. CONFIGURACIÓN Y USO

## EE. Rogue XP - 5ta. Rueda Dinámica (Opcional)

Ki Mobility recomienda tubos anti-vuelcos o 5ta. Rueda Rotativa para todas las sillas de ruedas.

### 1. Insertando y removiendo la 5ta. Rueda Dinámica

- Para remover, hale de la perilla de liberación (Fig. 93:A) para liberar el vástago de freno y deslice el ensamble fuera del receptor tubular.
- Para insertar el ensamble, hale de la perilla de liberación (Fig. 93:A) e inserte el ensamble dentro del receptor tubular (Fig. 93:B).
- Rote el ensamble en el receptor para alinear la ranura (Fig. 93:C) y el vástago en cruz (Fig. 93:D).
- Libere la perilla (Fig. 93:A).

### 2. Ajustando la posición desde el piso

- El tallo de la rueda pivotante es ajustable dentro del brazo de la 5ta. Rueda Dinámica.
- Afloje el tornillo 6mm en el aro de la abrazadera (Fig. 94:A).
- Sostenga el ensamble de horquilla de la rueda pivotante y muévalo hacia arriba o hacia abajo hasta la posición deseada (Fig. 94:B). Tenga cuidado de no rotar el tallo de la rueda pivotante dentro de la carcasa mientras lo reposicional.
- Vuelva a ajustar el tornillo 6mm en el aro de la abrazadera (Fig. 94:A).

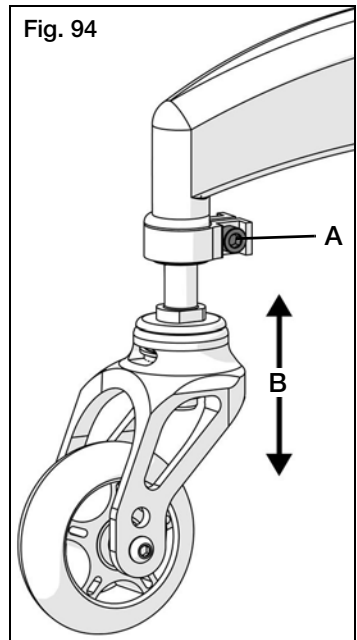
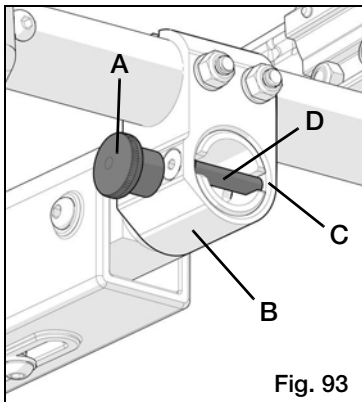



# V. CONFIGURACIÓN Y USO

## EE. Rogue XP - 5ta. Rueda Dinámica (Opcional)

### 1. Ajustando la Fuerza del Resorte

- Remueva el ensamble de la 5ta. Rueda Dinámica de la silla. Ver *Rogue XP - 5ta. Rueda Dinámica (Opcional)* en la página 110.
- Afloje el tornillo 6mm ubicado debajo del ensamble (Fig. 95:A).
- Para disminuir el radio del resorte, deslice el tornillo y elastomero fuera del ensamble de horquilla de la rueda pivotante. Para aumentar el radio del resorte, deslice el tornillo y el elastomero hacia el ensamble de horquilla de la rueda pivotante.
- Vuelva a ajustar el tornillo 6mm (Fig. 95:A). Tenga cuidado de no ajustar demasiado.

### 2. Cambiando o Reemplazando el Elastómetro

- Remueva el ensamble de la 5ta. Rueda Dinámica de la silla. Ver *Rogue XP - 5ta. Rueda Dinámica (Opcional)* en la página 110.
- Remueva el tornillo 6mm del lado del brazo de la 5ta. Rueda Dinámica (Fig. 96:A). (necesitará 2 llaves Allen de 4mm para este paso)
- Utilizando una llave Allen, empuje el cilindro roscado (Fig. 96:B) fuera del ensamble del brazo.
- Deslice el receptor tubular (Fig. 96:C) fuera del ensamble.
- Remueva el tornillo 6mm ubicado debajo del ensamble. Esto liberará el elastómero (Fig. 96:D). Remueva el elastómero y coloque a un lado.
- Inserte el elastómero dentro de la abertura en el ensamble del brazo con el inserto roscado mirando hacia abajo, hacia la ranura, alineada con la ranura en el brazo.
- Enrosque el tornillo de 6mm y la arandela (Fig. 96:D) a través de la ranura dentro del inserto roscado en el elastómero.
- Vuelva a ajustar el tornillo 6mm (Fig. 96:D). Tenga cuidado de no ajustar demasiado.
- Vuelva a insertar el receptor tubular (Fig. 96:C) dentro del brazo. Tenga cuidado de colocar el brazo plano del receptor tubular sobre la parte superior del elastómero.
- Alinee los orificios en el brazo y el receptor tubular para insertar los cilindros roscados (Fig. 96:B) y el tornillo 6mm (Fig. 96:A).
- Ajuste los tornillos 6mm (Fig. 96:A) (necesitará 2 llaves Allen de 4mm para este paso).

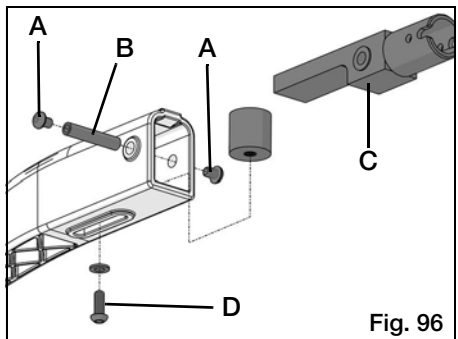
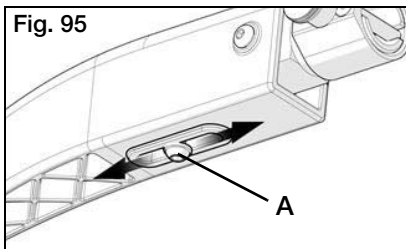

## V. CONFIGURACIÓN Y USO

### FF. Insertando el Distanciador de Crecimiento el la Cruceta

Vea la Sección Y, *Creciendo su Rogue XP en Ancho*, antes de comenzar con este paso.

- a. Afloje y retire los tornillos con cabeza plana M6 ubicados a ambos lados de la cruceta.
- b. Remover distanciador existente.
- c. Inserte un nuevo distanciador para lograr el crecimiento en ancho deseado, a izquierda o derecha de la cruceta.
- d. Alinee los orificios en el distanciador con orificios en la cruceta e inserte los tornillos M6 dentro de los orificios alineados. Ajuste el tornillo levemente.
- e. Repita el paso anterior en el lado opuesto del distanciador.
- f. Ajuste los tornillos M6 firmemente.

# VI. MANTENIMIENTO

## A. Inspeccionando su Silla de Ruedas Rogue XP

El mantenimiento regular extenderá la vida de su silla de ruedas, mejorando su desempeño. Las reparaciones de su silla de ruedas y el reemplazo de partes debería ser realizado por un técnico calificado o un Proveedor de Ki Mobility autorizado.

### 1. Inspecciones Generales:

- a. Limpie su silla al menos una vez al mes. Usted debería limpiar su silla más frecuentemente si la opera en ambientes poco limpios, tales como ambientes laborales.
- b. Verifique para asegurar que todos los tornillos se hallan ajustados. A menos que se indique lo contrario, todos los tornillos deberían estar ajustados a 40 in./lbs.
- c. Verifique las llantas y ruedas pivotantes:
  - Verifique las llantas por desgaste en su tejido. Reemplace las llantas si el tejido está gastado o se visualizan partes planas o grietas.
  - Si usted posee llantas inflables con válvula, verifique la presión y establezca la presión indicada en la pared de la llanta.



**PELIGRO:** Reemplace las llantas gastadas. Los frenos de ruedas no tendrán el agarre apropiado si usted no mantiene la presión de aire indicada en la pared de la llanta. Esto podría resultar en caída o pérdida de control y causar lesiones severas o muerte.

- d. Verifique que no hayan rayos faltantes en las ruedas con rayos.
- e. Verifique los frenos de sus ruedas. Como las llantas gastan los frenos, éstos deberían ser ajustados. Ver *Seguros de Ruedas* en la página 102.
- f. Verifique su tapizado por gastaduras o deformaciones. Su tapizado está diseñado para ser ajustado, puesto que se estirará con el tiempo. Ver *Adjustando y/o Creciendo su Tapizado de Asiento* en la página 107.

### 2. Semanalmente:

- a. Verifique los frenos de ruedas para asegurar que están ajustados correctamente.
- b. Verifique las mangas del eje para asegurar que las tuercas de las mangas del eje están ajustadas.
- c. Verifique por rayos rotos, doblados o sueltos.
- d. Verifique que las ruedas pivotantes rotan con libertad.
- e. Inspeccione las llantas y ruedas pivotantes por gastaduras.
- f. Verifique las llantas neumáticas para un inflado apropiado.

## VI. MANTENIMIENTO

### A. Inspeccionando su Silla de Ruedas Rogue XP

#### 3. Mensualmente:

- a. Inspeccione los ejes de ruedas posteriores y ajústelos de ser necesario.
- b. Inspeccione los rodamientos de las carcasas de ruedas pivotantes en caso de haber cabellos enredados, remuévalos de ser necesario.
- c. Inspeccione los frenos de ruedas para asegurar que los ensambles se hallan ajustados. Asegúrese de que los frenos de ruedas se afirman adecuadamente sobre las llantas.
- d. Verifique que todos los tornillos están ajustados y asegúrelos.
- e. Inspeccione los agarres manuales para asegurar que no están flojos.
- f. Inspeccione el cuadro por cualquier deformidad, defecto, rotura o torcedura. Estos podrían ser signos de fatiga en el cuadro, que podrían resultar en falla de la silla. Discontinúe el uso de la silla de ruedas inmediatamente y contacte a su agente Ki Mobility autorizado.

#### 4. Anualmente

- a. Haga revisar y ajustar su silla de ruedas por un técnico calificado.

### PELIGRO

**PELIGRO:** No continúe utilizando su silla de ruedas con componentes gastados o rotos. Esto podría resultar en caídas o pérdida de control y causar lesiones severas o muerte.

### ADVERTENCIA

**ADVERTENCIA:** Luego de realizar ajustes y antes de volver a utilizar esta silla de ruedas, asegúrese de que todos los tornillos están ajustados o podrían ocurrir lesiones severas o daños.

### PRECAUSIÓN

**PRECAUCION:** No ajuste demasiado los tornillos pues esto podría dañar los tubos del cuadro.

### PELIGRO

**PELIGRO:** El no leer completamente estas instrucciones podría resultar en una caída o pérdida del control, causando severas lesiones o muerte al usuario o a terceros.

# VI. MANTENIMIENTO

## B. Limpiando su Silla de Ruedas Rogue XP

### 1. Ejes y Ruedas:

- a. Limpie alrededor de ejes y ruedas SEMANALMENTE con un paño húmedo.
- b. Cabellos y pelusas se alojarán en las carcasas de ruedas pivotantes. Desarme las carcasas de ruedas pivotantes cada seis meses para remover los cabellos enredados en ellas.

**NOTA:** No utilice WD-40 o cualquier tipo de aceite penetrante en esta silla de ruedas. Esto destruirá los rodamientos sellados.

**NOTA:** No utilice ningún tipo de agentes de limpieza químicos en ruedas pivotantes o llantas.

### 2. Tapizados:

- a. Lávelos a mano solamente (hacerlo en lava-ropas podría causar daños a las telas).
- b. Secado al aire libre solamente. NO seque en secadora eléctrica pues el calor dañará la tela.

## ⚠ ADVERTENCIA ⚠

**ADVERTENCIA:** El no leer y cumplir con estas instrucciones podría resultar en daño a su silla de ruedas, caída o pérdida de control, causando lesiones severas o muerte al usuario o a terceros.

## C. Almacenamiento

- a. Cuando no la utilice, guarde su silla de ruedas en un área limpia y seca. El no hacerlo así, podría ocasionar óxido o corrosión.
- b. Si su silla de ruedas ha estado en almacenamiento por más de unas pocas semanas, usted debería asegurarse de que funciona apropiadamente. Usted debería inspeccionar y reparar, de ser necesario, todos los ítems en la Sección VI. A. *Inspeccionando su Silla de Ruedas Rogue XP.*
- c. Si su silla de ruedas ha estado en almacenamiento por más de dos meses, debería ser revisada e inspeccionada por su proveedor autorizado antes de proceder a utilizarla nuevamente.

## ⚠ ADVERTENCIA ⚠

**ADVERTENCIA:** El no leer y cumplir con estas instrucciones podría resultar en daños a su silla de ruedas, caídas o pérdida de control, causando lesiones severas al usuario o a terceros.

## VII. GARANTIA

Ki Mobility garantiza el marco, sostenes y ejes de liberación rápida de esta silla de ruedas contra defectos en materiales y mano de obra durante la vida del comprador original. Todas las demás partes y componentes de esta silla de ruedas hechas por Ki Mobility están garantizadas contra defectos de materiales y mano de obra durante un año a partir de la fecha de la primera compra del consumidor.

La expectativa de vida del cuadro es de cinco años.

### Limitaciones de la Garantía

1. No garantizamos:
  - a. Items gastados: Tapizados, llantas, almohadillas de apoyabrazos, tubos, apoyabrazos y agarres de manijas de empuje.
  - b. Daños resultantes por negligencia, uso indebido o inapropiada instalación o reparación.
  - c. Daño por exceso en el límite de peso.
2. Esta garantía será considerada NULA si la etiqueta del número de serie de esta silla es removida o alterada.
3. Esta garantía será considerada NULA si la silla original ha sido modificada de su condición original y se determina que dicha modificación fue la causa de la falla.
4. Esta garantía aplica en USA solamente. Por favor verifique con su proveedor de sillas de ruedas y averigüe si las garantías internacionales aplican a su silla.

### Responsabilidad de Ki Mobility

La única responsabilidad de Ki Mobility es la de reemplazar o reparar, a su sola discreción, las partes cubiertas por esta garantía. No existen otras soluciones, expresas o implícitas.

### Su Responsabilidad

- a. Notifique a Ki Mobility a través de un proveedor autorizado, antes de la caducidad de esta garantía y obtenga una autorización de devolución (AD) para el envío o reparación de las partes cubiertas por esta garantía.
- b. Haga que su proveedor envíe la autorización de devolución (AD), envío pre-pago a:  
**Ki Mobility**  
**5201 Woodward Drive**  
**Stevens Point, WI 54481**
- c. Realice el pago de cualquier cargo por tareas de reparación o instalación de partes.





**Ki Mobility**  
5201 Woodward Drive  
Stevens Point, Wisconsin 54481  
715-254-0991  
[www.kimobility.com](http://www.kimobility.com)



DCN0152.1